



magic
Mobility™

ELRULLSTOL
ANVÄNDAR
BRUKSANVISNING

Extreme
X8™

magic™
360

Frontier
V6™

Frontier
V4™

SVENSK
UTGÅVA

 **SUNRISE**
MEDICAL.

 AUSTRALIAN
DESIGNED

Frihet att vara dig själv

Vi är väldigt glada att du tar vara på din självständighet och gör mesta möjliga av dina utmaningar. Det kommer inte att dröja länge förrän din Magic Mobility elrullstol är en del av dig själv när du tänjer på gränserna för att se vad livet kan ge dig.

Det finns ett par saker du behöver komma ihåg om din Magic Mobility elrullstol. Om du hanterar din elrullstol väl kommer den att belöna dig med upptäckter, frihet och förmågan att vara dig själv. Följ instruktionerna i detta dokument så kan du komma elrullstolen att hålla dig aktiv under längsta möjliga tid.

Vi finns här för att hjälpa dig

- Vi vet att det är viktigt för dig att ha en pålitlig och driftsäker elrullstol
- Om du behöver hjälp, reparationer eller reservdelar kontaktar du din Hjälpmedelscentral eller auktoriserade Magic Mobility återförsäljare
- en lista över globala kontakter finns på: www.magicmobility.com.au



Upptäck möjligheterna



Ta väl hand om batterierna

Dina batterier är viktiga och dyra att byta ut.

- Följ inkörsproceduren
- Ladda dem helt varje dag
- Om du behöver förvara din elrullstol under en längre tid, se till att den är fulladdad och sedan laddas varje månad
- Använd endast den medföljande laddaren
- Mer information finns i avsnitt 6.

Ta hand om din elrullstol

- Kontrollera joystick dagligen
- Upprätthåll veckovisa och månatliga kontroller som beskrivs i avsnitt 7.17-7.18
- Se att en årlig kontroll genomförs av en auktoriserad tekniker.

Upprätthåll rätt tryck i däcken

- Rätt däcktryck hjälper dig att uppnå högsta prestanda
- Underpumpade däck ger mer punkteringar, mindre stabilitet och kortare räckvidd
- Överfyllda däck ger en instabil körning och ökar däckslitaget
- Lägre däcktryck ger bättre väggrepp vid körning i terräng
- Mer information finns i avsnitt 7.1-7.7. Många människor blir förvånade när de hör att ett lågt däcktryck ger bra prestanda i terräng.

Ta reda på ditt serienummer

- Du hittar det på underredet
- Anteckna det för framtida bruk; ett kort med serienumret finns fäst på elrullstolen så att du enkelt kan spara det i t.ex din plånbok
- Ange ditt serienummer när du bokar en reparation, service eller rapporterar ett problem
- Mer information finns i avsnitt 2.1.

Varningar kring vatten

- Kör aldrig genom vatten, i floder, bäckar eller havet (det inkluderar duschar och bastur också!)
- Din elrullstol och joystick är inte vattentäta
- Om din elrullstol utsätts för vatten, snö eller fukt, låt torka i ett varmt rum
- Bär alltid med en plastpåse för att trä över din joystick om det börjar regna
- Mer information finns i avsnitt 7.

Säkerhet är av största vikt

- En elrullstol är ett motoriserat fordon, och du måste **ALLTID FÖLJA BRUKSANVISNINGEN**
- Färdas aldrig ensam när du befinner dig utanför det reguljära vägnätet
- Berätta alltid för någon om dina planer
- Ta med mobiltelefon och använd platsappar
- Överväg en uppsättning punkteringsfria däck för dina massiva däck och en reservdelssats för nödsituationer (domkraft, hjul och verktyg)
- Mer information finns i avsnitt 3.



1	VIKTIG INFORMATION OM GARANTI	6
2	FUNKTIONER	7
2.1	Produktetikett	7
2.2	Andra symboler som används i bruksanvisningen	7
2.3	Placering av serienummer	8
2.4	Funktioner	8
2.5	Indikationer för användning	9
2.6	Standardtestning	9
2.7	MRT Säkerhetsinformation	10
2.8	Vanliga positioneringsalternativ	10
2.9	Viktiga definitioner	10
2.10	Kombinationer av medicintekniska produkter	10
2.11	Övrig tillgänglig dokumentation	10
2.12	Produktsäkerhetsmeddelanden och återkallelser	10
3	SÄKERHET	11
3.1	Allmänt	11
3.2	Överförflyttningar	11
3.3	Sträcka och luta sig	11
3.4	Påklädning	11
3.5	Viktbegränsning	12
3.6	Väskor och ryggsäckar	12
3.7	Oäkta-Magic Mobility-reservdelar och anpassningar av tredje part	12
3.8	Risk för att fastna	12
3.9	Oavsiktlig rörelse	12
3.10	Säkerhetschecklista	12
3.11	Körning	13
3.12	Kurvtagning	13
3.13	Sluttningar och ramper	13
3.14	Körning bakåt	13
3.15	Gatuanvändning	13
3.16	Körning på natten	14
3.17	Att köra i förhöjt läge	14
3.18	Överhettningsskydd	14
3.19	Terräng	14
3.20	Hinder, trappsteg och trottoarkanter	14
3.21	Trappor och rulltrappor	14
3.22	Miljöförhållanden	15
3.23	Elrullstolslyftar	15
3.24	Motorfordonssäkerhet	15
3.25	Droger och alkohol	15
3.26	Alkohol, droger och rökning	15
4	BRUKSANVISNING	16
4.1	Inställningar	16
4.2	Armstöd	16
4.3	Tilldelningsbara knappkontroller	16
4.4	Batterier	16
4.5	Dynor	16
4.6	Fästen	16
4.7	Fotplattor	16
4.8	Benstöd	17
4.9	Framåtfälld rygg - om monterad	18
4.10	Frihjulsläge - att skjuta elrullstolen framåt	19
4.11	På/Av-knapp	20
4.12	Körhandtag	20
4.13	Positioneringsbälten	20
4.14	Eldrivna positioneringsfunktioner	20
4.15	Sittsystem	20
4.16	Stötdämparfjädrar (endast Magic 360)	21
4.17	Lutningssensor (lutningsmätare) - i förekommande fall	21
4.18	Alternativ för rattlås - om monterat (endast Extreme X8)	21
4.19	Tilt för överförflyttning - i förekommande fall	22

4.20	Däck	22
4.21	Klädsel	22
4.22	Kablage och kontakter	22
4.23	Knädynor	22
4.24	Bålstöd	22
4.25	Knappdosa	22
5	POSITIONERINGSBÄLTEN, FÄSTANORDNINGAR OCH TRANSPORT	23
5.1	Transport av elrullstol i fordon (som last)	23
5.2	Transport av elrullstol i flygplan (som bagage)	23
5.3	Att använda din elrullstol på tåg	23
5.4	Elrullstolslyft och hissar	23
5.5	Lyfta din elrullstol	23
5.6	Positioneringsbälten och selar	24
5.7	Resa i ett fordon när du sitter i din elrullstol	24
5.8	Indragningsbar låssprint - om monterad	28
5.9	Dahl dockningssystem - om monterat	28
6	BATTERIER OCH LADDNING	29
6.1	Elektriska säkringar	29
6.2	Batterier	29
6.3	Inkörningsperiod för batterier	29
6.4	Ladda batteriet	29
6.5	Batteriladdningsprocedur	30
6.6	Laddningshastighet	30
6.7	För att få ut maximalt av dina batterier	30
6.8	Helt urladdade batterier	30
6.9	Batterimätare	30
6.10	Hur din batterimätare fungerar	31
6.11	Byte av batterier	31
6.12	Kassering och återvinning av batterier	31
7	SKÖTSEL OCH UNDERHÅLL	32
7.1	Däcktryck	32
7.2	Magic 360-drivhjul för terrängkörning	32
7.3	Magic 360 och Frontier V6/V4 crossover drivhjul	33
7.4	Magic 360 urban grå drivhjul och Frontier V6/V4 urban drivhjul	33
7.5	Magic 360 urban svarta drivhjul	33
7.6	Frontier V6/V4 och Extreme X8 drivhjul för terrängkörning	34
7.7	Frontier V6/V4 länkhjul	34
7.8	Reparation av punktering	34
7.9	Däckslitage	34
7.10	Rengöring av chassit	35
7.11	Rengöring av klädseln	35
7.12	Rengöring av joysticken	35
7.13	Vattenvarning	35
7.14	Rostskydd	35
7.15	Förvaring	36
7.16	Dagliga kontroller	36
7.17	Veckovisa kontroller	36
7.18	Månatliga kontroller	37
7.19	Årliga kontroller	37
7.20	Service	37
7.21	Avfallshantering	37
8	JOYSTICKAR	38
8.1	LED-joystick	38
8.2	LCD-joystickmodul	38
8.3	Låsa kontrollsystemet	39
9	ELEKTROMAGNETISKA STÖRNINGAR EMI	40
10	HUR STOR ÄR MIN ELRULLSTOL?	41
11	TEKNISKA SPECIFIKATIONER	42



Om du är synskadad kan det här dokumentet visas i pdf-format på www.sunrisemedical.se

Viktig information om garanti

GARANTI

Denna garanti påverkar inte dina juridiska rättigheter i något avseende.

Sunrise Medical, återförsäljare av Magic Mobility i Sverige erbjuder en garanti, enligt garantivillkoren för produkter till sina kunder som täcker följande.

Garantivillkor

1. Den beräknade livslängden kan överskridas om produkten är noggrant använd och underhålls på rätt sätt, under förutsättning att de tekniska och vetenskapliga framstegen inte resulterar i tekniska begränsningar. Livslängden kan också reduceras i betydande grad vid extrem eller inkorrekt användning. Det faktum att vi uppskattar en beräknad livslängd för denna produkt utgör inte en ytterligare garanti.
2. För att använda garantin kontaktar du leverantören av din rullstol - t.ex. din Hjälpmedelscentral, auktoriserade återförsäljare eller serviceombud med exakta uppgifter om typen av problem. Om du skulle befinna dig alltför långt bort från det anvisade serviceombudet, kan reparationer eller utbyte utföras av en annan serviceverkstad som är utsedd av tillverkaren. Produkten måste repareras av ett godkänt serviceombud.
3. För delar som har reparerats eller bytts ut inom ramen för dessa garantivillkor, erbjuder vi en garanti i enlighet med dessa garantivillkor för den återstående garantiperioden för produkten enligt punkt 1. 4. Originala reservdelar som har monterats genom kundens försorg, kommer att ha en 12 månaders garanti, (efter montering), enligt dessa garantivillkor.
5. Vi ansvarar inte för reparationer eller utbyte av en produkt eller del i följande fall:
 - a. Normalt slitage, vilket inkluderar men är inte begränsat till följande delar som är monterade; batterier, armstödsdynor, sitsklädsel, däck, bromsbackar, beslag etc.
 - b. Eventuell överbelastning av produkten, var vänlig kontrollera märkning för max brukarvikt.
 - c. Produkten eller delen har inte underhållits eller servats enligt tillverkarens rekommendationer i användar- och/eller servicehandboken.

d. Tillbehör som inte kan anses vara originaldelar har använts.

e. Produkten eller delen har skadats av vanskötsel, olycka eller felaktig användning.

f. Ändringar/modifikationer av produkten eller dess delar som ej utförts enligt tillverkarens anvisningar.

g. Reparationer har utförts innan serviceombudet konsulterats.

6. Denna garanti gäller enligt lagen i det land där denna produkt inköptes från Sunrise Medical.

7. Livslängd.

Vi uppskattar att livslängden är fem år för denna produkt, förutsatt att:

- Den används helt i enlighet med det avsedda bruket som anges i detta dokument.

Alla underhålls- och servicekrav är uppfyllda.

Den beräknade livslängden kan överskridas om produkten är noggrant använd och underhålls på rätt sätt, under förutsättning att de tekniska och vetenskapliga framstegen inte resulterar i tekniska begränsningar. Livslängden kan också reduceras i betydande grad vid extrem eller inkorrekt användning. Det faktum att vi uppskattar en beräknad livslängd för denna produkt utgör inte en ytterligare garanti.

Funktioner

De elrullstolar som beskrivs i den här bruksanvisningen kanske inte är exakt likadan i varje detalj som din. Alla instruktioner är fortfarande helt relevanta. Magic Mobility förbehåller sig rätten att utan förvarning ändra vikter, mått eller tekniska data som publiceras i denna bruksanvisning. Eftersom varje elrullstol är tillverkas för varje beställning, kan variationer i den publicerade informationen förväntas. Bilderna nedan hjälper dig att identifiera några av de funktioner som beskrivs i den här bruksanvisningen.

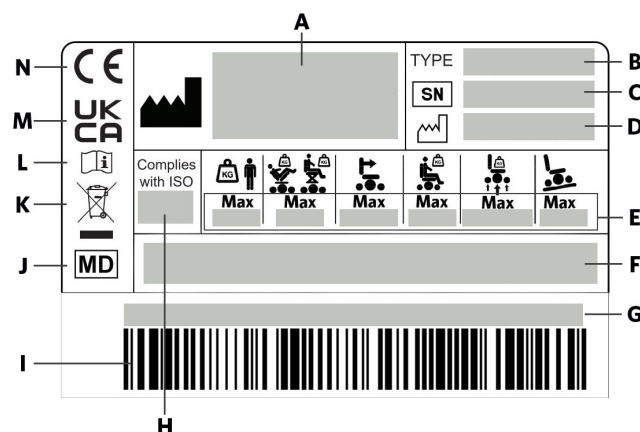

Figur 2.1 Exempel på produktetikett

2.1 Produktetikett

A		Tillverkarens adress	I	Streckkod	
B	TYPE	Produktnamn och modell	J		Denna symbol innebär medicinteknisk produkt
C	SN	Serienummer	K		Anger att elektrisk/elektronisk utrustning måste kasseras i enlighet med WEEE-direktivet.
D		Tillverkningsdatum	L		Bruksanvisning
F	Medicinteknisk produkt		M	UK CA	UK CA-märkning
G	Unik enhetsidentifiering (UDI)		N	CE	CE-märkning
H	Complies with ISO	Krocktestad enligt ISO 7176-19:2008			

	360	X8	V6	V4 FWD	V4 RWD	BESKRIVNING
	 Max 6°	 Max 10°	 Max 10°	 Max 6°	 Max 6°	Maximalt säker lutning med tipskydd monterade, beror på elrullstolens inställning och brukarens hållning och fysiska kapacitet.
	 Max 160kg	 Max 182kg	 Max 182kg	 Max 182kg	 Max 182kg	Max brukarvikt
E	 Max 160kg	 Max 155kg	 Max 155kg	 Max 155kg	 Max 155kg	Maximal brukarvikt med motordriven sitsfunktion
	 Max 350kg	 Max 370kg	 Max 370kg	 Max 370kg	 Max 370kg	Maximal kombinerad brukar- och rullstolvikt
	 Max 10km/h	 Max 10km/h	 Max 10km/h	 Max 10km/h	 Max 10km/h	Max. hastighet
	 Max 115/350/115kg	 Max 350/350kg	 Max 115/350/115kg	 Max 115/350kg	 Max 350/115kg	Maxlast på axeln

2.2 Andra symboler som används i bruksanvisningen

	UK Ansvarig person		Auktoriserad representant för Schweiz
	Auktoriserad representant för EU		Importörens adress

2.3 Placering av serienummer

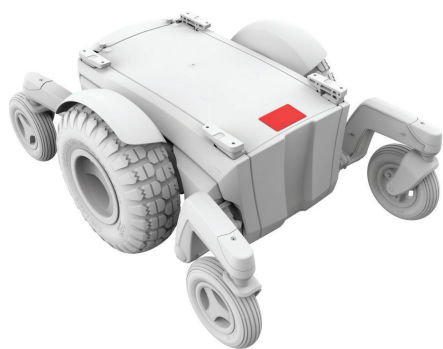

Fig. 2.2a Magic 360

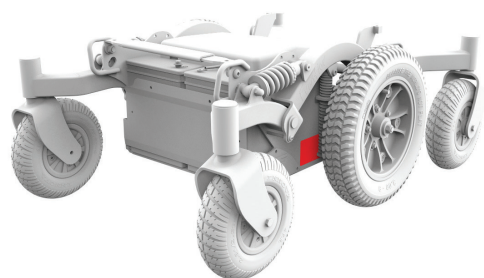

Fig. 2.2b Frontier V6

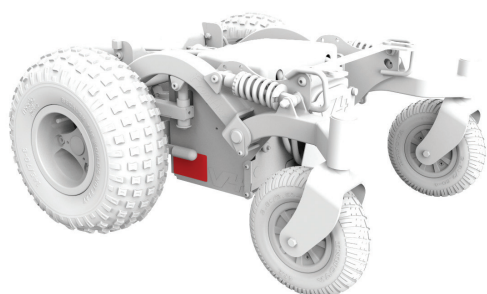

Fig. 2.2c Frontier V4 RWD

2.4 Funktioner

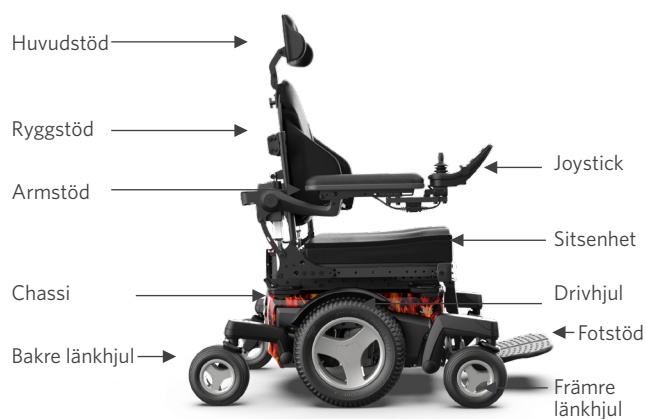

Fig. 2.3a Magic 360



Fig. 2.3b Frontier V6

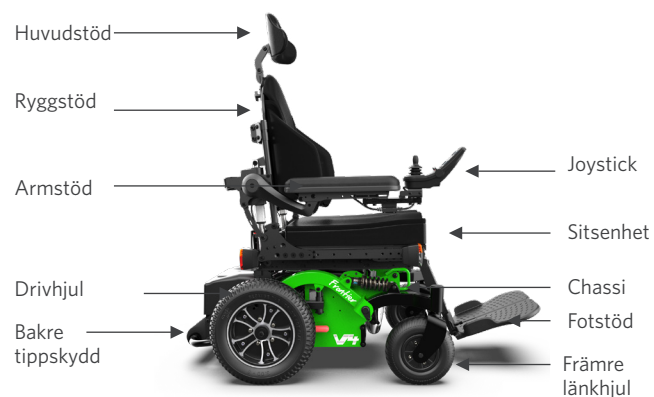

Fig. 2.3c Frontier V4 RWD

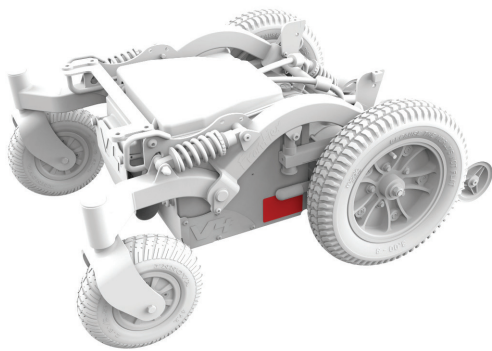

Fig. 2.2d Frontier V4 FWD

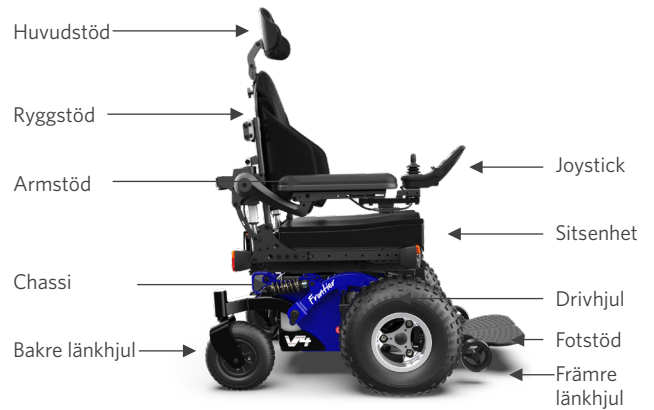

Fig. 2.3d Frontier V4 FWD



Fig. 2.2e Extreme X8



Fig. 2.3e Extreme X8

2.5 Indikationer för användning

Elrullstolar från Magic Mobility är batteridrivna enheter med hjul. De är avsedda för medicinska ändamål för att ge rörlighet till personer som är begränsade till sittande och som har förmåga att använda en elrullstol.

Indikationer

Det stora utbudet av anpassningsmöjligheter och den modulära designen innebär att den kan användas av personer som inte kan gå eller har begränsad rörelseförmåga på grund av:

- Förflamning
- Benamputation
- Benskada eller benmissbildning
- Ledkontrakturer eller ledsador
- Sjukdomar som hjärt- och cirkulationsproblem, balansrubbingar eller kakexi samt för äldre personer som fortfarande har styrka i den övre delen av kroppen.

Kontraindikationer

Rullstolen får inte användas vid:

- Perceptionsstörning
- Obalans
- Sittproblematik

2.6 Standardtestning

Elrullstolar från Magic Mobility har testats enligt internationella standarder och uppfyller alla krav på medicinsk utrustning. Vid behov kan information om elrullstolens prestandaegenskaper och kontrollerade testresultat erhållas från Magic Mobility.

 Elrullstolar från Magic Mobility är testade och endast lämpliga för rullstolsbrukare som väger mer än 22 kg.

EN 12182: 2012/ EN 12184: 2014	Klass B	Klass C
Magic 360	JA	JA
Frontier V6 AT och Urban	JA	JA
Frontier V6 C73 (säljs inte i USA/EU)	JA	NEJ
Frontier V4 RWD	JA	NEJ
Frontier V4 FWD	JA	NEJ
Extreme X8	JA	JA

2.7 MRT Säkerhetsinformation



Våra elstolar är MR-osäkra och bör stå utanför MR-skannerrummet.

2.8 Vanliga positioneringsalternativ

Sitsens placering	Ellyft och tilt Eltilt Fast
MPS-sits	MPS-sits, ryggstöd och huvudstöd
Rehabsits	Fasta hållare Manuella bakåtlutande hållare Eldrivna bakåtfällda hållare Eldrivna bakåtfällda hållare som motverkar skjuvning
Magic rehab infogat ryggstöd	Alla storlekar inklusive MPS stil infoga ryggstöd
Armstöd	Standard Flexi (uppfällbart)
Benstöd	Mittenmonterad Mittre effekthöjning Svängbar Svängbar eldriven upphissad

Plus många andra tillbehör

2.9 Viktiga definitioner



Denna varningssymbol avser faror eller osäkra metoder som kan orsaka allvarliga personskador eller dödsfall för dig eller andra personer.

Många faror beskrivs i bruksanvisningen. Läs noga avsnitt 3 - Säkerhet, Avsnitt 4 - Bruksanvisning, Avsnitt 6 - Batterier och Avsnitt 9 - Elektromagnetiska störningar.



Den här symbolen avser kassering och återvinning. Se avsnitt 7.21.



Den här symbolen avser ESD (elektrostatisk urladdning) som kan skada kretskort.

LATEX Ingen komponent i denna elrullstol tillverkades med naturgummilates.

Ett meddelande till brukaren och/eller patienten om att en allvarlig incident som har inträffat i förhållande till enheten bör rapporteras till tillverkaren och den behöriga myndigheten i den medlemsstat där brukaren och/eller patienten är bosatt.

Specialanpassningar (POA)

Magic Mobility rekommenderar starkt att för att säkerställa att din produkt fungerar som avsett av tillverkaren; att all användarinformation som medföljer din produkt läses och förstås innan produkten används för första gången.

Magic Mobility rekommenderar också att

användarinformationen inte slängs efter att den har lästs, utan förvaras säkert för framtida bruk.

2.10 Kombinationer av medicintekniska produkter

Det kan vara möjligt att kombinera denna medicintekniska produkt med en eller flera andra medicintekniska produkter eller andra produkter. Information om vilka kombinationer som är möjliga finns på www.magicmobility.com.au. Alla angivna kombinationer har validerats för att uppfylla de allmänna kraven på säkerhet och prestanda, bilaga I nr. 14.1 i förordningen om medicintekniska produkter 2017/745.

Vägledning om kombinationen, till exempel montering, finns på www.magicmobility.com.au.

2.11 Övrig tillgänglig dokumentation

Det finns ytterliga tekniska manualer som kan vara relevanta för dig:

- Joystickar och styrenheter
- Att ta med din elrullstol på ett flygplan.

Dessa dokument finns att hämta på Magic Mobility-webbplatsen.

2.12 Produktsäkerhetsmeddelanden och återkallelser

Se till att meddela oss om du ändrar din adress eller dina kontaktuppgifter genom att skicka ett e-postmeddelande till enquiries@magicmobility.com.au. Detta gör att vi kan hålla dig uppdaterad med information om produktsäkerhet, användning och underhåll.

Säkerhet

Hur du använder din Magic Mobility-produkt på ett säkert sätt beror på ditt eget goda omdöme och/eller sunda förnuft, liksom på din vårdgivare och/eller sjukvårdspersonal. Magic Mobility ansvarar inte för personskador eller skador som uppstår till följd av att någon person inte följer varningar, försiktighetsåtgärder och anvisningarna i den här bruksanvisningen eller någon av dokumentationen som medföljer elrullstolen.

Obs! elrullstol-användare – använd inte den här elrullstolen utan att först läsa bruksanvisningen. Om du inte förstår anvisningarna och varningarna kontaktar du din Hjälpmiddelscentral eller auktoriserade Magic Mobility återförsäljare. Om du inte tar hänsyn till varningar kan det leda till personskador och/eller skador.

Samtidigt som du lär dig att köra och förstå funktionerna och hur du hanterar olika faror i din elrullstol rekommenderas det starkt att du alltid har någon med dig. Det kan vara en utbildad ledsagare, en familjemedlem eller vårdare som är specialutbildad för att hjälpa brukare av elrullstolar i olika dagliga aktiviteter. Vi rekommenderar alltid att du bär en mobiltelefon eller GPS-sändare så att du kan få hjälp om det behövs.

3.1 Allmänt

Innan du använder den här elrullstolen bör du vara utbildad i att använda den på ett säkert sätt av din sjukvårdspersonal. Eftersom varje elrullstol är annorlunda är det viktigt att du tar dig tid att lära dig hur du styr och manövrerar elrullstolen. Börja vid låga hastigheter och öka i den takt du känner dig bekväm.

3.2 Överförflyttningar



För att minska risken för skada rekommenderas att du har en utbildad ledsagare närvarande medan du lär dig att göra överförflyttningar.

Alla överförflyttningar

- Se till att strömmen är avstängd för att förhindra oväntade rörelser
- Kontrollera att motorbromsarna är inkopplade och att elrullstolen inte är i frihjulsläge (se avsnitt 4.10)
- Se till att fotplattan svängs bort, vänds upp eller tas bort
- Stå inte på fotplattorna vid överföring eftersom det kan medföra att elrullstolen tippas
- Se till att dina fötter inte "hänger sig" eller fastnar i utrymmet mellan fotplattorna
- Kör rakt fram en kort sträcka för att säkerställa att länkhjulen är rätt placerade
- Se till att armstöden inte stör överföringen

- När du överförflyttar, undvik att lägga all din vikt på ett armstöd. Det kan leda till att rullstolen tippas och orsakar skador.

Sidoöverföringar

- För sidoöverföring, se till att armstöd och benstöd svängs bort eller tas bort. Placera dig så långt bakåt som möjligt i elrullstolsitsen så att den inte kan tippa framåt. Flytta elrullstolen så nära den plats du vill flytta över till. Använd eventuellt en överföringsbräda
- Flytta över så långt bakåt som möjligt till den nya sitsytan. Detta minskar risken för att du missar sitsen eller faller.

3.3 Sträcka och luta sig



Undvik att böja, luta eller sträcka dig efter föremål medan du sitter i din elrullstol eftersom det påverkar balansen och kan leda till att elrullstolen välter. Om du är osäker, be om hjälp eller använd en specialdesignad griptång. Om din vikt skiftar i sidled eller om du rör dig upp ur sitsen har du lutat dig för långt. Rör dig inte framåt i sitsen; skinkorna ska vara i kontakt med ryggstödet.

- Sträck dig inte med båda händerna (du kanske inte kan fånga dig själv för att förhindra ett fall om du förlorar balansen)
- Försök inte plocka upp ett föremål från golvet genom att sträcka dig ner mellan knäna
- Sträck dig inte över eller luta dig inte över sitsens ryggstöd
- Flytta elrullstolen så nära du kan till det objekt du önskar nå.

3.4 Påklädning



Var medveten om att din vikt kommer att skifta om du klär på dig medan du sitter i din elrullstol. Det rekommenderas att du har en utbildad ledsagare närvarande de första gångerna du klär dig. Se till att fladdrande kjolar och halsdukar inte kan fastna i mekanismerna.

3.5 Viktbegränsning

Din elrullstol har en maximal viktkapacitet. Denna viktgräns gäller för dig och ditt bagage (se avsnitt 3.6 Väskor och ryggsäckar).

MODELL	BRUKARVIKT	
	Ingen lyft eller tilt monterad	Lyft eller tilt monterad
MAGIC 360	160 kg/350 lbs	160 kg/350 lbs
FRONTIER V6 AT OCH URBAN	182 kg/400 lbs	155 kg/340 lbs
FRONTIER V6 C73 (Säljs inte i USA/EU)	182 kg/400 lbs	155 kg/340 lbs
FRONTIER V4 RWD	182 kg/400 lbs	155 kg/340 lbs
FRONTIER V4 FWD	182 kg/400 lbs	155 kg/340 lbs
EXTREME X8	182 kg/400 lbs	155 kg/340 lbs

 Om gränsen överskrids kan skador på ramen, positionsmekanismer eller sitsen uppstå, vilket kan leda till att brukaren och/eller andra personer välter och skadas. Om du överskrider viktkapaciteten upphör garantin också att gälla.

3.6 Väskor och ryggsäckar

Magic Mobility erbjuder väskkrokar som gör det möjligt att bära lätta vikter på armstödet eller ryggstödet. T.ex. en handväska och mobiltelefon på armstödet och en 5 kg ryggsäck. Den maximala brukarvikten inkluderar vikten på det bagage som transporteras.

 Placeringen av bagaget kan påverka stabilitet och prestanda för din elrullstol. Extra försiktighet måste också iaktas vid positionering för att se till att väskor inte fastnar i och skadar elrullstolens mekanism.

3.7 Oäkta-Magic Mobility-reservdelar och anpassningar av tredje part

Om oäkta Magic Mobility-reservdelar är monterade på elrullstolen ansvarar Magic Mobility inte för deras kompatibilitet, prestanda eller bruksanvisning. Se respektive tillverkares bruksanvisning för lämplig användning.

Magic Mobility elrullstolar uppfyller internationella standarder i en standard elrullstolskonfiguration. Alla varianter och oäkta komponenter är inte testade eller godkända av Magic Mobility.

 Där delar som inte kommer från Magic Mobility monteras görs detta på egen risk eller risk för den person som monterade elrullstolen och kan upphäva garantin.

3.8 Risk för att fastna

 Din elrullstol har många områden som kan medföra risk för att fastna/klämmas. Var alltid försiktig när du använder dina elfunktioner och se till att kroppsdelar, kläder eller föremål är fria från mekanismen under drift. Allvarliga personskador kan uppstå.

3.9 Oavsiktlig rörelse

 Stäng av strömmen om din elrullstol kommer att vara stilla under en längre tid. Detta förhindrar oavsiktlig rörelse genom oavsiktlig joystickkontakt eller genom störningar från elektromagnetiska källor (se avsnitt 9). Se till att personer som hjälper dig är medvetna om joysticken och inte rör vid den. Detta kan leda till att din elrullstol oväntat rör sig. Stäng av strömmen för att spara på batterierna.

3.10 Säkerhetschecklista

- Se till att batterierna är fulladdade. Röda lampor på mätaren anger att batterierna måste laddas omedelbart
- Innan du slår på strömmen ska du se till att joysticken fjädrar tillbaka till neutralläge
- Använd inte din elrullstol om joystickens skydd har sprickor eller skador
- Se till att din elrullstol fungerar smidigt. Ovanliga ljud, vibrationer eller en förändring av användarvänligheten, allt kan indikera ett problem. Exempelvis kan ojämnt däcktryck medföra att elrullstolen drar till en sida under körning.

3.11 Körning

Elrullstolens hastighet och riktning kontrolleras generellt av joysticken:

- Starta din elrullstol
- Använd joysticken för att kontrollera hastigheten och färdriktningen.



Det är viktigt att du utvecklar din egen säkerhetspraxis baserat på din funktionsnivå och förmåga. Lär känna de områden där du planerar att använda din elrullstol, leta sedan efter faror och hur du undviker dem. Undvik att prova en ny manöver på egen hand och kom ihåg att det är bäst att ha någon med dig.

3.12 Kurvtagning

För höga kurvhastigheter kan göra att din elrullstol välter. Om du känner att du kan välta vid kurvtagning ska du omedelbart sänka hastigheten och undvika tvära kurvtagningar.

Dessa tips kan bidra till att minska risken för olyckor:

- Minska hastigheten vid kurvtagning
- Gör inga tvära kurvtagningar
- Var försiktigt vid ojämn och hal terräng
- Undvik att vända på sluttande ytor
- Var medveten om att ytor kan förändras – som att passera ett asfalterat område till ett grusområde med hög hastighet medan du vänder
- Undvik plötsliga ändringar av riktning.

3.13 Sluttningar och ramper

Din elrullstol har utformats och testats för att tillåta användning i sluttningar. Se avsnitt 11. När du tar dig uppför en sluttning ska du alltid åka rakt upp och försöka hålla din elrullstol i rörelse. Använd dock ej överdriven hastighet. Om du måste stanna, starta igen långsamt och accelerera sedan försiktigt. Om du känner dig obekvämt kan du minska accelerationshastigheten.



När du kör nedför en sluttning ska du alltid ta dig rakt nerför i sluttningens riktning. Ställ in din elrullstol på den långsammaste hastighetsinställningen och kör endast framåt. Om din elrullstol börjar röra sig nedför backen snabbare än du förväntat dig eller önskat, minska hastigheten med joysticken. Försök att se till att hjulen rör sig långsamt för att säkerställa en säker kontrollerad nedfärd.

Följande råd rekommenderas för din säkerhet:

- Kör inte i vinkel uppför eller nedför en lutning eller kör inte tvärs över hörnet på en ramp. Vänd inte eller ändra inte riktning. Detta minskar kraftigt risken för vältning

- Stanna på mitten av rampen för att minska risken för att tappa ett hjul från sidan
- Undvik potentiellt farliga sluttningar och områden med minskat väggrepp. T.ex. områden som är täckta med snö, is, lera, klippt gräs eller våta löv
- Som vid all terrängkörning bör du alltid se till att terrängen framför är fri från oväntade faror. Vi rekommenderar att du har någon med dig som kan kontrollera vägen framåt
- När du är ensam ute i terrängen, var mycket försiktig. Vi rekommenderar alltid att du bär en mobiltelefon eller GPS-sändare så att du kan få hjälp om det behövs
- Undvik plötsliga stopp och starter
- När du befinner dig i en sluttning ska du aldrig placera elrullstolen i frihjulsläge när du sitter i den eller står bredvid den
- Om du försöker ta dig utför en sluttning som är för brant, försök inte att vända. Vänta om möjligt på assistans och backa i låg hastighet. I allmänhet rekommenderas inte körning bakåt utför en sluttning eftersom elrullstolen är mindre stabil
- Använd inte sitsens hiss/lyft eller kör inte elrullstolen när den är sitsen är förhöjd i en sluttning eller på en ramp
- Var medveten om att stoppsträckan kommer att öka vid körning nedför en sluttning.

3.14 Körning bakåt



Var extra försiktig vid körning bakåt. Kör långsamt eftersom ett oväntat objekt kan få dig att falla. Stanna ofta och kontrollera att din väg är fri från hinder.



Alla ledsagare bör utbildas i användning av ledsagarstyrning. När en ledsagare använder elrullstolen bör extra försiktighet iakttas vid backning eller användning i ett begränsat utrymme för att undvika skador på ledsagaren. Ledsagaren bör ställa in hastigheten på styrenheten till en hastighet som kan användas bekvämt och säkert.

3.15 Gatuanvändning



Förutom att korsa gator på utvalda platser, bör du inte använda din elrullstol på allmänna gator och vägar. Detta i enlighet med lokala trafiklagar, som varierar beroende på land. Kontrollera lokala trafiklagar och följ alla lokala regler.

Tänk på att det kan vara svårt för trafiken att se dig när du sitter i din elrullstol. Vänta tills din väg är fri från trafik, håll ögonkontakt med övriga och fortsätt sedan med försiktighet.

3.16 Körning på natten

 Belysningen är utformad för att ge bättre sikt under körning av elrullstolen i svagt ljus eller på natten.

Den är också avsedd att göra elrullstolen mer synlig för andra. Var medveten om att din belysning inte alltid är synlig för bilförare eller fotgängare, särskilt om de ser dig från sidorna av elrullstolen.

3.17 Att köra i förhöjt läge

Om du har förhöjd sits är det viktigt att ta hänsyn till ALLA varningar som anges nedan. Ju högre du höjder upp desto mindre stabil blir elrullstolen. Detta hjälper dig att förstå hur du minskar risken för att tippa och hur du identifierar miljöförhållanden som kan påverka din säkerhet under körning (se även avsnitt 4.14).



- Överskrid aldrig viktgränsen (avsnitt 3.5)
- Förhöjt läge ska endast användas på plana, jämna ytor
- Försök aldrig att höja upp eller köra i förhöjt läge på ojämn terräng som grus, gräs, ojämna ytor, mjuka ytor, ojämna gångvägar eller sluttningar.

3.18 Överhettningsskydd

Din elrullstol har en krets med överhettningsskydd. Detta skyddar styrenheten från skador på grund av överhettning. Under extrema förhållanden (t.ex. repetitiv klättring i backe) minskar kretsen kraften till motorerna. Det gör att elrullstolen kan arbeta med lägre hastighet. När styrenheten svalnar återupptas normala hastigheter.

3.19 Terräng

Din elrullstol är bra på fasta, jämna ytor som betong och asfalt. Beroende på val av drivhjul kan dock mer utmanande terräng som leriga fält, hård sand, grus, lös jord, långt gräs, trottoarkanter och rännsten också fungera. Beakta alla varningar i den här bruksanvisningen och se till att ta med någon medan du kör.

3.20 Hinder, trappsteg och trottoarkanter



Körning över hinder eller trottoarkanter kan medföra att din rullelullstol tippas över och resultera i allvarliga skador. Om du har några tvivel om att du säkert kan ta dig över en trottoarkant eller ett hinder, be alltid om hjälp. Var medveten om dina färdigheter och personliga begränsningar. Utveckla nya färdigheter med hjälp av en assistent.

Håll ögonen i rörelse när du kör; skanna området framför för att leta efter hinder.



Figur 3.1 - Närma sig ett hinder

Med tanke på terrängkapaciteten hos din elrullstol kan det vara möjligt att köra uppför och nedför en mängd olika hinder, detta kan dock variera kraftigt beroende på inställningen av elrullstolen, viktfordelning och brukarens förmåga.

Om din elrullstol är utrustad med elsitsfunktioner är det en bra idé att tilta bakåt eller höja ditt benstöd några grader när du kör uppför eller nedför trottoarer eller trappsteg för att skydda ditt benstöd från stötar. Överdriven användning av elfunktioner i denna situation kan medföra att elrullstolen tippas, vilket kan leda till skador.

- Var mycket försiktig vid körning nära upphöjda ytor, oskyddade avsatser, kanter, trottoarer, verandor, trappor, rulltrappor, hissar osv. Närma dig alltid ett hinder så att båda framhjulen vidrör det tillsammans (Figur 3.1). Försök aldrig köra uppför en trottoarkant eller ett hinder i vinkel
- Försök inte att köra uppför i närheten av en brunnslock, ojämna ytor eller grusbeläggning
- Undvik att backa nerför ett trappsteg, trottoarkant eller annat hinder
- Använd rampen eller trottoarkantens avsats om det finns en sådan
- Försök inte att köra uppför hinder när sitsen är i förhöjt läge.

3.21 Trappor och rulltrappor



Denna elrullstol är inte utformad för att klara trappor. Den får aldrig köras i en rulltrappa (inte ens med en ledsagare). Det rekommenderas inte för användning på en rörlig gångväg eller rullband. Kör aldrig i trappor.

3.22 Miljöförhållanden

Din elrullstol är inte avsedd för användning i tunga regnväder eller i hårda snöiga eller isiga förhållanden. Kontakt med vatten eller för mycket fukt kan orsaka ett elektriskt fel. Ramen, motorerna och andra rullstolsdelar är inte vattentäta.



Din elrullstol har elmotorer och får ALDRIG köras genom vatten, i floder, bäckar och hav. Ta aldrig elrullstolen in duschen, badkaret, poolen eller bastun. Torka elrullstolen så snart du kan om den blir våt. Joystickens handenheter är INTE VATTENTÄT. Joystickmodulen är stänktålig men kan skadas permanent om vattnet överskrider gummitätningarna (denna skada täcks inte av garantin). Det är en god idé att ta med en plastpåse i händelse av regn. Den ska vara tillräckligt stor för att täcka joystickmodulen och brukarens hand samtidigt som joysticken kan återgå till mitten.



Var extra försiktig om du måste använda din elrullstol på en våt eller hal yta. Stanna om ett eller båda drivhjulen tappar väggreppet. Om detta inträffar kan du förlora kontrollen över din elrullstol eller falla. Använd inte elrullstolen på en sluttning eller ramp om det finns snö, is, vatten eller oljefilm.

Din elrullstols ytemperatur kan öka när den utsätts för värmekällor som solljus. Personskador som brännskador på huden kan uppstå vid kontakt med heta ytor.

3.23 Elrullstolslyftar

Se avsnitt 5.

3.24 Motorfordonssäkerhet

Se avsnitt 5.

3.25 Droger och alkohol



Förskrivna, sålda över disk och olagliga droger och alkohol kan försämra din förmåga att köra din elrullstol på ett säkert sätt. Detta kan leda till personskador eller dödsfall för dig själv och andra.

Rådgör med din läkare för eventuell försämring enligt ovan. Du får under inga omständigheter köra din elrullstol om ditt omdöme är försämrat genom droger eller alkohol.

3.26 Alkohol, droger och rökning



Det rekommenderas starkt att du inte röker cigaretter medan du sitter i din elrullstol och att du håller dig borta från öppna lågor, öppna eldar och andra källor till gnistor och hög värme. Elrullstolen har klarat kraven på brandsäkerhet i elrullstolsstandarder, men det är lämpligt att hålla askkoppar på ett säkert avstånd från sittdynor. Se till att cigaretterna är helt släckta innan de kasseras och lämna inte tända cigaretter obevakade.

OBS: Slitage, rengöringsprodukter och hårspray kan minska flamskyddsegenskaperna hos din klädsel. Se avsnitt 7.11.

Bruksanvisning

Hur du använder din Magic Mobility-produkt på ett säkert sätt beror på ditt eget goda omdöme och/eller sunda förnuft, liksom på din vårdgivare och/eller sjukvårdspersonal. Magic Mobility ansvarar inte för personskador eller skador som uppstår till följd av att någon person inte följer varningar, försiktighetsåtgärder och anvisningarna i den här bruksanvisningen eller någon av dokumentationen som medföljer elrullstolen.

4.1 Inställningar

Prestanda- och positioneringsjusteringar av din elrullstol bör endast göras av vårdpersonal eller av personer som är helt förtrodda med både denna process och brukares kapacitet.

 Ändring av prestandainställningarna kan påverka din elrullstol negativt. Vissa justeringar kan försämra din elrullstols prestanda och säkerhet genom att ändra tyngdpunkten. Du kan skada dig själv och andra. Kontakta din Hjälpmedelscentral eller auktoriserade Magic Mobility återförsäljare om du märker någon förändring i din förmåga att styra joysticken eller din elrullstol eller om du tycker att det blir allt svårare att hålla din bål upprätt.

4.2 Armstöd

Armstöd Standard kan tas bort.



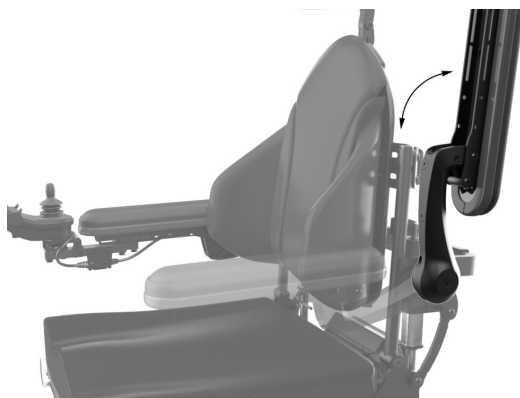

Figur 4.1a Armstöd Standard

Armstöd Flexi kan fällas upp och ur vägen för att bättre tillåta sidoflyttningar.



Figur 4.1b Armstöd Flexi

 Viktiga kablar kan vara anslutna till armstödet, se till att kablarna är ordentligt fastsatta och inte kan fastna eller klämmas.

 Lyft inte din elrullstol i armstöden. De kan lossna eller gå sönder.

4.3 Tilldelningsbara knappkontroller

 Det är möjligt att tilldela en funktion till en ingångskontroll (knappar, uttag) på din elrullstol. Om kontrollerna har tilldelats för att utföra en dubbel eller alternativ funktion, är det viktigt att du vet för vilken del av din elrullstol varje kontroll styr. Kontakta din Hjälpmedelscentral, auktoriserad återförsäljare eller Magic Mobility om du inte fått den här informationen. Om du inte gör det, kan det leda till person- och/eller egendomsskador.

4.4 Batterier

Se avsnitt 6.

4.5 Dynor

 Standard skumdynor och andra kroppsstöd är inte designade för tryckavlastning. Om du lider av trycksår, eller riskerar att utveckla ett sådant, kan du behöva ett speciellt sittsystem eller anordning för att styra din hållning. Kontakta din sjukvårdspersonal för att se om du behöver en sådan enhet.

4.6 Fästen

 Många av skruvarna, bultarna och muttrarna på din elrullstol är speciella höghållfasta fästelement. Användning av felaktiga fästanordningar kan medföra att det uppstår fel på din elrullstol. Använd endast fästelement som specificeras av Magic Mobility. Om fästelementen lossnar, dra åt dem omedelbart. Om fästelementen dras åt för mycket eller för litet kan det skada din elrullstol eller dess komponenter.

4.7 Fotplattor

 Om fotplattorna är för låga mot marken kan de fastna på hinder. Det kan leda till att elrullstolen plötsligt stannar och tippas framåt. Ökad höjd kommer att krävas när du kör över trottoarkanter och hinder (se avsnitt 3.20).

4.8 Benstöd

Centermonterat och centermonterat eldrivet benstöd

- Fotplattan är uppfällningsbar för att underlätta överförflyttningar. Den centermonterade eldrivna fotplattan (CMPE) är designad för att kunna röra sig oberoende som en enkel eller dubbel fotplatta. Den är också utformad för att kunna fällas undan för att underlätta överförflyttningar.



Figur 4.2a Centermonterat benstöd

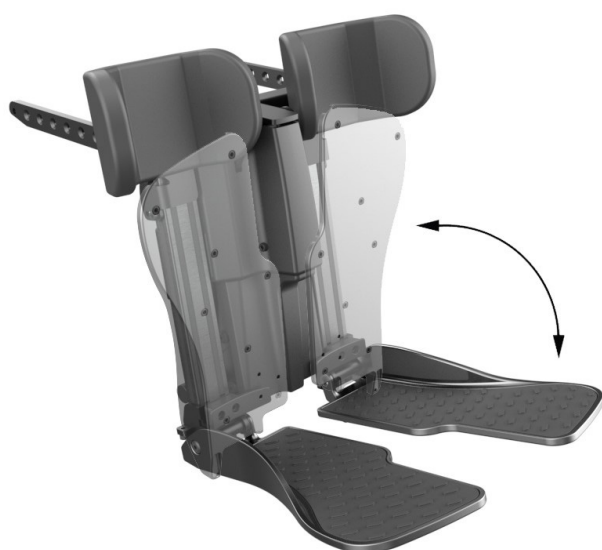

Figur 4.2b Centermonterat eldrivet benstöd

 Din elrullstol har många områden som kan medföra risk för att fastna/klämmas. Var alltid försiktig när du använder dina elfunktioner och se till att kroppsdelar, kläder eller föremål är fria från mekanismen under drift. Allvarliga personskador kan uppstå.

 Se till att dina fötter inte "hakar fast" eller fastnar i utrymmet mellan fotplattorna, särskilt vid överförflyttningar.

Swing away och eldriven swing away - Tryck på spaken på benstödsöverdelen för att frigöra det så att det kan rotera till sidan av elrullstolen. Benstödet kan tas bort helt genom att lyfta ut benstödsöverdelen ut ur hållaren. Fotplattorna kan fällas åt sidan utan att ta bort benstödet.



Figur 4.2c Swingaway benstöd anvisning för demontering



Figur 4.2d Swingaway benstöd och fotplattor

4.9 Framåtfälld rygg - om monterad

Hopfällbara ryggar har ett rött frigöringshandtag. Dra i handtaget för att lossa ryggstödet och fäll försiktigt ihop det.



Figur 4.3a Griphandtag på hopfällbar rygg



Figur 4.3b Magic 360 höjd hopfälld



Figur 4.3c Frontier V6 och V4 höjd hopfälld



Figur 4.3d Extrem X8 höjd hopfälld

4.10 Frihjulsläge - att skjuta elrullstolen framåt

 Det finns ingen bromsförmåga på din elrullstol när den är i frihjulsläge. Se till att stänga av strömmen innan du kopplar ur motorbromsarna.

Magic 360 - två frikopplingsspakar för motorerna sitter på elrullstolens baksida (se figur 4.4). För att frikoppla motorerna drar du bara spakarna mot dig.



Figur 4.4a Magic 360 bromshandtag aktiverade



Figur 4.4b Magic 360 bromsar frikopplade

Frontier V6 och V4 - motorfrikopplingsspakarna sitter framtill på varje drivhjul (se bild 4.5).

För att frikoppla motorerna trycker du bara ned spakarna på varje sida

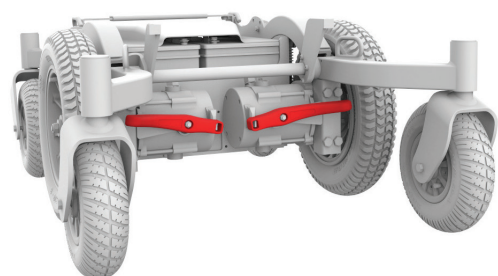

Figur 4.5a Frontier V6 frikopplingsspakar aktiverade

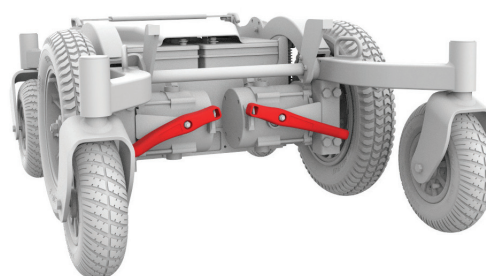

Figur 4.5b Frontier V6 frikopplingsspakar frigjorda

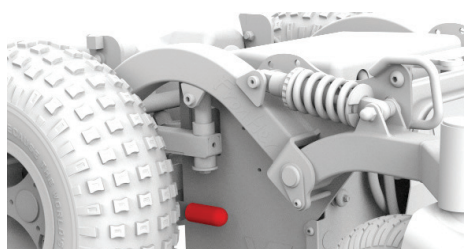

Figur 4.5c Frontier V4 frikopplingsspakar aktiverade

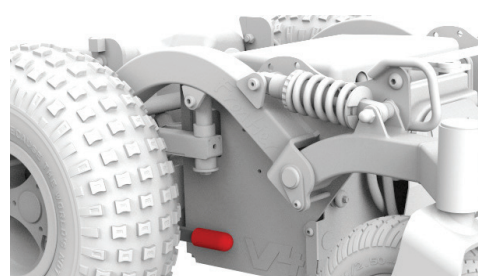

Figur 4.5d Frontier V4 frikopplingsspakar frigjorda

Extreme X8 - frikopplingsspakarna sitter baktill på elrullstolen (se figur 4.6).



Figur 4.6a Extreme X8-frikopplingsspakar aktiverade

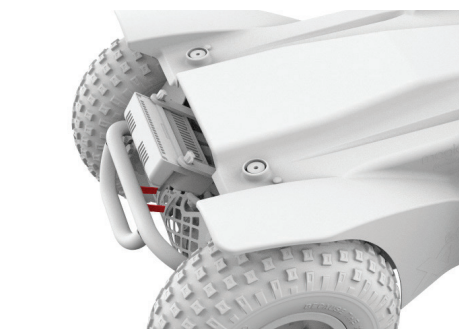

Figur 4.6b Extreme X8-frikopplingsspakar frigjorda

Om strömmen slås på innan bromsarna kopplas in igen fungerar inte reglagen för elrullstolen och ett meddelande om bromsfel visas när elrullstolen är i frihjulsläge. Den här funktionen har avsiktligt integrerats för att skydda din säkerhet. Dessa spakar är avsedda att användas av ledsagaren. Tryck in spakarna igen ordentligt när du manuellt har placerat elrullstolen. Stäng av strömmen och slå på den igen för att ta bort felmeddelandet.

- Använd inte din elrullstol i frihjulsläge eller försök att placera elrullstolen i frihjulsläge utan någon medföljande ledsagare. Placera aldrig din elrullstol i frihjulsläge i en sluttning. Stolen kan rulla okontrollerat på egen hand, vilket leder till skador på dig själv och andra
- Försök aldrig att överförflytta till eller från elrullstolen i frihjulsläge. Den kan rulla bort från dig vilket leder till fall och skada.

4.11 På/Av-knapp



Använd inte strömbrytaren för att stoppa stolen i en nödsituation. För att sakta ner elrullstolen till ett stopp släpper du joysticken och låter den återgå till neutralläge. Snabbare bromsning kan uppnås genom att byta riktning på joysticken.

4.12 Körhandtag



Försök inte tilta din elrullstol genom att trycka ner körhandtagen. Elrullstolar har tunga baser. Om du försöker tilta en elrullstol för att förflytta över hinder kan komponenterna i sittsystemet och/eller modulställdonen skadas.

4.13 Positioneringsbälten

Se avsnitt 5.

4.14 Eldrivna positioneringsfunktioner

Var försiktig när du kör din elrullstol i bakåtlutat, upphöjt eller tiltat läge. Se avsnitt 4 Bruksanvisning 3.5 Viktgräns, 3.13 Sluttningar och ramper och 3.17 Körning i förhöjt läge.

Din elrullstol kommer att vara mindre stabil när den placeras i extrema lägen. Läs det här avsnittet noggrant och följ varningarna för att minska risken för att den slutar att fungera för tidigt, tippning, eller skada på dig själv.



- Överskrid inte viktkapaciteten (inklusive bagage) hos din elrullstol
- Försök inte att använda några elsits-tillval när elrullstolen är placerad på lutande, mjuka eller ojämna ytor

- Via programmering är det möjligt att ändra riktningen på de flesta eldrivna sitsfunktioner. Se till att du vet i vilken riktning sitsen kommer att röra sig innan du använder den
- Sätt inte elrullstolen i frihjulsläge med sätet i förhöjt läge
- Upprätthåll rekommenderat däcktryck för optimal stabilitet.



Håll dig borta från alla elställdon medan komponenten är i rörelse. Magic Mobility eldrivna sitsar kan flytta sitsen genom många olika positioner. Brukarna bör vara medvetna om sin omgivning och se till att det finns gott om utrymme för att utföra de önskade funktionerna. Se till att din kropp och dina kläder är fria från den eldrivna sitsens komponenter eftersom det annars kan medföra nypning vid användning. Allvarliga personskador uppstår om du eller någon annan fastnar i mekanismen. Försök inte använda eldrivna sitalternativ för lyft- eller tilt i närheten av barn.

Latched läge

Var försiktig när du använder någon av de eldrivna sitsfunktionerna i tidsstyrt läge. I latched läge stannar inte sitsen förrän ett backkommando utförs eller körningen har stannat.

Så här använder du en eldriven funktion från joysticken:

- När så är möjligt ska du ta din elrullstol till ett komplett stopp på en plan yta
- Tryck på knappen "mode" (läge) på joysticken. Välj önskad funktion genom att flytta joysticken till vänster eller höger. När funktionsalternativet är markerat flyttar du joysticken framåt eller bakåt för att använda funktionen
- När sitsen når slutet av sin rörelse släpper du joysticken
- Innan du kör, för tillbaka sitsen till sitt lägsta uppräta läge
- Sitslyften är utrustad med ett system som minskar hastigheten på elrullstolen när sitsen är höjd med cirka 50 mm.

4.15 Sittsystem



Sittsystem som ej är godkända av Magic Mobility kan påverka eller störa andra delar av stolen. Ändra inte stolens sittsystem och höj aldrig din sits mer än 50 mm av justeringen som är inbyggd i fästena utan att först rådfråga din Hjälpmedelscentral eller auktoriserade Magic Mobility återförsäljare. Elrullstolens stabilitet påverkas negativt och kan tippa och orsaka allvarliga skador.

4.16 Stötdämparfjädrar (endast Magic 360)

De fyra stötdämparfjädrarna är fabriksinställda som standard vid tillverkningen. Dessa fjädrar kan justeras för förbättrad prestanda beroende på brukarens vikt. Endast stötdämparfjädrarna är justerbara. Resten av fjädringslänkarna ska förbli som de ska.

Hur mycket förspänning som krävs för stötdämparna beror huvudsakligen på brukarens vikt och hans/hennes placering på sitsen. Se tabellen till höger för ungefärliga värden baserat på brukarvikt. Det finns små markeringar ingjutna i främre och bakre plastöverdragen och i de främre och bakre armarna. Om dessa markeringar är i linje när brukaren sitter på plats, bör förspänningen vara lämplig (se figur 4.7).

RIKTLINJER FÖR FÖRSPÄNNING AV STÖTDÄMPARE	
BRUKARVIKT	FÖRSPÄNNING FÖR STÖTDÄMPARE
Upp till 90 kg	1 mm
90 till 125 kg	2 mm
125 till 160 kg	3 mm

 Otillräcklig förspänning för stötdämpare kan påverka elrullstolens stabilitet.

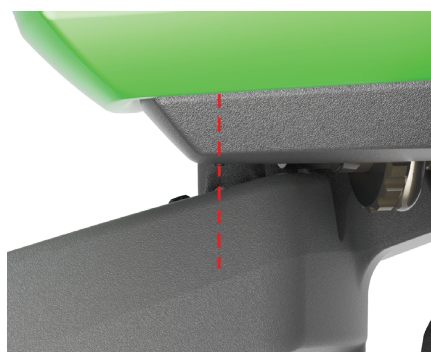
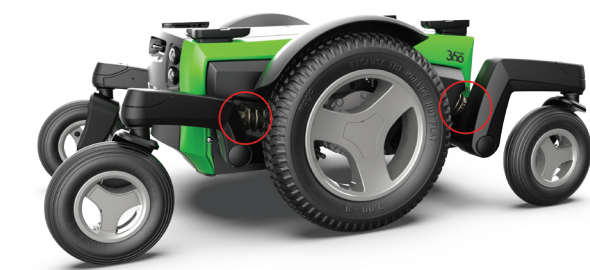

Figur 4.7 - Justering av stötdämpare

4.17 Lutningssensor (lutningsmätare) - i förekommande fall

Tillvalet lutningssensor gör att elrullstolen kan detektera ryggstödet vinkel i förhållande till horisonten. Detta inkluderar total ackumulering av tillbakalutad ryggstöd, sitstilt och marklutning. Lutningssensorn använder denna information för att minimera risken för att elrullstolen blir instabil på grund av att kroppsvikten är för långt bakåt.

Ryggstödet vinkelspär

Spärr beror på att ryggstödsvinkeln är enligt följande:

	RYGGSTÖDSVIN- KEL	RESULTERANDE SPÄRR
	0° - 30°	Saknas
	31° - 50°	Lift
	> 51°	Lyft upp Bakåttilt Bakåtvinkling ryggstöd Körning

Sitsens höjningsspär

En ytterligare spärr kan aktiveras beroende på sitsens höjd. När sitsen lyfts över en viss höjd visar LCD-joystickmodulen en orange sköldpadda. Om du har en LED-joystickmodul blinkar dess hastighetslampor. Dessa indikerar följande spärrar på grund av sitsens höjning:

- Hastighet
- Tilta bakåt
- Bakåtfällt ryggstöd
- Felsökning.

Om elrullstolen har en lutningssensor och en funktion inte verkar fungera gör du följande:

- Kör sitslyften nedåt tills den stannar i utgångsläget
- Kör tilten framåt tills den stannar i utgångsläget
- Kör ryggvinklingen framåt tills den stannar i utgångsläget
- Om din elrullstol fortfarande är spärrad, se avsnitt 8 Gemensam felsökning.

4.18 Alternativ för rattlås - om monterat (endast Extreme X8)



Rattlåset ger bättre riktningstabilitet i rak linje. Detta är särskilt användbart när du backar din elrullstol nedför en fordonsramp. Rattlåset aktiveras via din joystick och den åtgärd som uppnås genom att låsa styrstaget.



- När rattlåset är aktiverat, kör bara elrullstolen framåt och bakåt
- Försök att köra elrullstolen normalt med rattlåset aktiverat kan orsaka allvarliga skador
- Innan du kör normalt ska du se till att du har avaktiverat rattlåset med joysticken.

4.19 Tilt för överförflyttning - i förekommande fall

Med tillvalet överförflyttningstilt kan sitsens främre del sänkas med upp till 70 mm för att göra det lättare att överförflytt i och ut ur elrullstolen. Körfunktionen är spärrad medan elrullstolen tiltas framåt för att förhindra skador på benstöd och fotplattor som kan uppstå med sitsen i detta läge.

- När sitsen lutar framåt visas en orange sköldpadda. Elrullstolen kan fortfarande köra långsamt 
- När sitsen når sitt lägsta läge stoppas åtgärden och elrullstolen spärras från att köra. En röd sköldpadda blinkar 
- Se alltid till att mekanismen har återställt ryggstödet så att den orange sköldpaddan blinkar, eller att ingen sköldpadda visas (horisontellt) annars kommer elrullstolen inte att köra.

4.20 Däck

Se avsnitt 7.

4.21 Klädsel

Se avsnitt 7.11.

4.22 Kablage och kontakter



- Dra aldrig direkt i kablarna. Detta kan resultera i att kablar går sönder inuti kontakten eller kablaget. För att ta bort en stickkontakt eller kontakt, ta alltid tag i stickkontakten eller kontakten och se till att eventuella clips eller spärrar frigörs innan du drar i den.

4.23 Knädynor

Både centermonterade fasta och eldrivet höjbara benstöd har knäskydd som kan tas bort.

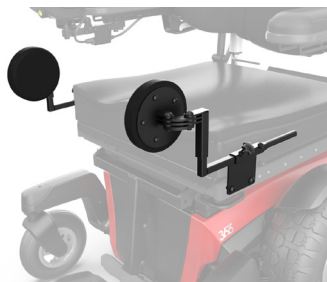

Figur 4.8a Knädynor på centermonterat benstöd

Svängbara benstöd använder knäskydd som tas bort när hela benstödet lyfts ut.



Figur 4.8b Knäskydd på svängbara benstöd

4.24 Bålstöd

MPS laterala stöd kan vara fixerade eller svängbara.



Figur 4.9a Fasta och svängbara bålstöd på MPS-ryggstöd

Magic Rehab ryggstöd har inbyggda bålstöd.



Figur 4.9b inbyggda bålstöd på Rehab ryggstöd

4.25 Knappdosa

Med knappdosan kan du direkt styra upp till fem ställdonsbaserade elfunktioner, var och en med ett enkelt klick. I kombination med en CJSM2-joystick har den fördelen att du kan ändra dina elfunktioner när du är på språng utan att behöva stoppa elrullstolen. Knapparna kan programmeras för en individuella behov.



Knappdosan är INTE vattentät.

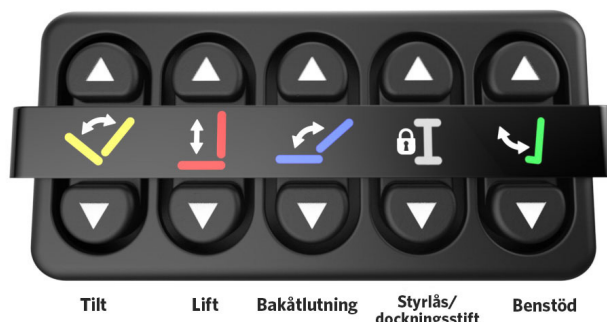

Figur 4.10 En typisk inställning av knappdosan

Positioneringsbälten, fästeanordningar och transport

5.1 Transport av elrullstol i fordon (som last)

Se alltid till att din elrullstol och dess komponenter är ordentligt säkrade under transport. I synnerhet bör joystickens styrenhet vara väl skyddad. Kontakta din Hjälpmedelscentral eller auktoriserade Magic Mobility återförsäljare för råd om hur du transporterar din elrullstol.



Elrullstolen får endast transporteras i ett fordon som är godkänt för detta ändamål. Kontrollera att elrullstolen är säkrad, att motorbromsarna är aktiverade och att strömmen är avstängd. Elrullstolen måste säkras med fästremmar genom de främre och bakre fästena. Säkra elrullstolen enligt fordonstillverkarens anvisningar. Se till att alla löstagbara delar är säkrade eller förpackade och märkta så att de inte kommer bort.

5.2 Transport av elrullstol i flygplan (som bagage)

Gelbatterer är godkända av både FAA och IATA's regelverk, vilket möjliggör säker transport på flygplan, bussar och tåg. Magic Mobility rekommenderar dock att du alltid kontrollerar i förväg med transportören eftersom det kan finnas ytterligare krav. Innan du flyger med din elrullstol ska du alltid kontakta flygbolaget för att göra dig förstådd med den specifika information som de behöver. Se vår webbplats för att läsa Magic Mobilities faktablad om att Flyga med din elrullstol.

5.3 Att använda din elrullstol på tåg

Tågoperatörer kommer att kunna tillhandahålla information om eventuella särskilda krav/instruktioner. Vi rekommenderar dig att kontrollera följande:

- Finns det lämpliga och avsedda områden i tåget för elrullstol-användare?
- Finns det lämpliga eller avsedda områden på plattformen för att elrullstolsanvändare enkelt ska kunna stiga ombord på tåget?
- Kommer den kombinerade vikten av elrullstolen och dess passagerare att kunna stiga ombord på tåget?
- Se till att ombordstigningens vinkel inte är större än den dynamiska säkra lutningen (se avsnitt 3.13)
- Eventuella hinder eller trösklar får inte överskrida den maximala klättringsförmågan för din elrullstol (se avsnitt 3.20).

5.4 Elrullstolslyft och hissar



Slå av din elrullstols elfunktion när du är i en hiss/på en lyft. I annat fall kan elrullstolen köra av plattformen om du råkar stöta till joysticken. Observera att detta kan hända även om plattformen har en upphöjd kant.

Se till att det inte finns en kant eller avsats högst upp eller längst ned på plattformen. Det kan orsaka ett fall eller tippning om ett länkhjul fastnar. Under sådana omständigheter måste du backa och flytta länkhjulet för en mer direkt strategi och långsamt försöka igen. Be alltid om hjälp om du är osäker.

Om det är nödvändigt att använda en transportprodukt som en fordonslyft eller annan lyft rekommenderar Magic Mobility att tillverkarens anvisningar och specifikationer granskas noga innan produkten används.

5.5 Lyfta din elrullstol

Magic 360, Frontier V6 och V4: Förankringsringarna kan användas för att lyfta din elrullstol utan passageraren. Förankringsringarna är markerade med rött i figur 5.2. Det är viktigt att se till att lyftremmarna löper på armstödens insida och att inga andra delar belastas för mycket när elrullstolen lyfts. Den idealiska placeringen av lyftremmar visas i figur 5.1.

Extreme X8: Förankringen kan INTE användas för att lyfta elrullstolen eftersom det kan skada din eldrivna sits. En lyfttringssats finns tillgänglig separat som visas i figur 5.2d.



Var försiktig när du lyfter din elrullstol. Fortsätt alltid långsamt och se till att elrullstolen är balanserad. Dra inte lyftremmarna över vassa kanter eller tillbehörfästen.

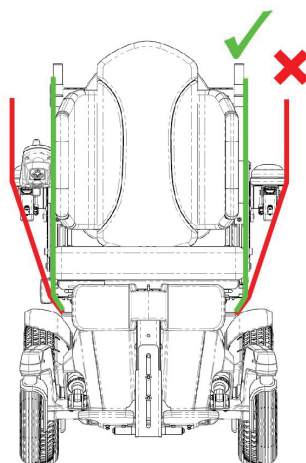

Figur 5.1 Placering av lyftremmar

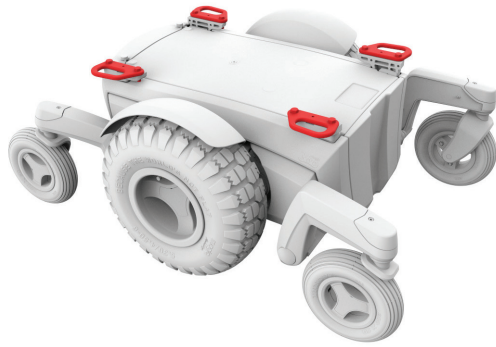

Figur 5.2a Magic 360 lyftpunkter

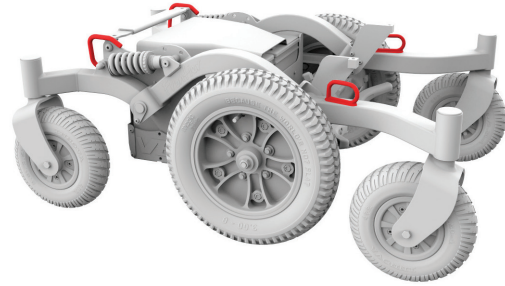

Figur 5.2b Frontier V6 lyftpunkter

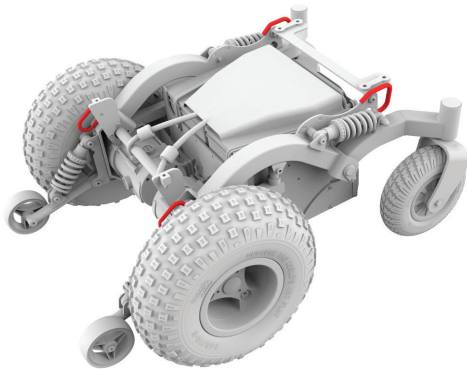

Figur 5.2c Frontier V4 lyftpunkter





Figur 5.2d Extreme X8 lyftpunkter (säljs separat)

5.6 Positioneringsbälten och selar

Det är köparen, terapeuten och vårdpersonalens skyldighet att avgöra om ett positioneringsbälte krävs för att säkerställa brukarens säkra drift av elrullstol. Positioneringsbälten kan beställas genom din Hjälpmedelscentral eller auktoriserade Magic Mobility återförsäljare



Positioneringsbälten används i huvudsak för att stödja hållningen. De kan också hjälpa till att förhindra att brukaren glider ner när elrullstolen är i rörelse. Positioneringsbältet är inte ett transportklassat säkerhetsbälte och får inte användas i stället för säkerhetsbälte vid transport i motorfordon.

Felaktig användning av positioneringsbälten kan orsaka allvarliga personskador eller dödsfall. Om du använder ett positioneringsbälte ska du följa rekommendationerna i det här avsnittet:

- 
 - Se till att brukaren inte glider ner i elrullstolssitsen. Om detta inträffar kan brukaren drabbas av bröstkompression eller kvävning på grund av bältestryck
- 
 - Bälten måste sitta tätt, men inte vara så täta att de stör andningen. Du bör kunna glida din öppna hand mellan bältet och brukaren

- En bäckenkil eller en liknande anordning kan hjälpa till att hålla brukaren säker från att glida ner i sitsen
- Se till att brukaren enkelt kan ta bort bältena i en nödsituation.

Använd inte positioneringsbälten som:

- 
 - fasthållningsanordning eller på en brukare som är medvetslös eller orolig/upprörd
- 
 - ett bilbälte Vid en olycka eller plötsligt stopp kan brukaren kastas ut ur elrullstolen.

Positioneringsbälten för elrullstolen förhindrar inte detta och ytterligare skador kan uppstå på grund av bälten eller remmar.

5.7 Resa i ett fordon när du sitter i din elrullstol

Magic Mobility elrullstolar uppfyller kraven i ISO 7176-19 och har därför utformats och testats för användning endast som framåtvänd sits i motorfordon. Elrullstolen har inte testats i andra lägen.

Testning har utförts med ett representativt 4-punkts bältssystem (två fram och två bak). Använd endast med elrullstol förankrings- och passagerarsäkerhetssystem som är lämpliga för elrullstolens vikt, inklusive tillval som har installerats i enlighet med tillverkarens anvisningar. Skyddssystemet måste överensstämma med SAE J2249 (USA) eller ISO10542 (internationellt).

 Elrullstolar säkrade i ett fordon ger inte samma trygghet och säkerhet som en fordonssits. Magic Mobility rekommenderar att brukare flyttar över till fordonssitsen och använder det fordonsinstallerade bältssystemet när så är möjligt. Den lediga elrullstolen ska sedan förvaras som last eller säkras i fordonet enligt beskrivningen i avsnitt 5.1.

När alternativ för sitspositionering monteras ska följande följas när så är möjligt:

Lyft - fullt NED med sitsen till sin lägsta nivå

Sitstilt - fullt NED med sitsen parallellt med marken

Benstöd - full NED med fötterna nära golvet och knän böjda till 90°

Ryggstöd - upprätt vid eller nära 90° mot sitsen.

Bältssystem

- Elrullstolen kan endast säkras via förankringspunkterna på elrullstolsramen (se figur 5.4)
- Förankringspunkterna (två på framsidan, två på baksidan) indikeras av symbolen för förankringspunkt (se figur 5.3). Fäst de främre banden först, sedan de bakre. Dra åt banden för att säkra elrullstolen. Elrullstolen kan inte säkras av några andra komponenter
- På grund av den höga belastning som kan inträffa vid en allvarlig krock rekommenderar Magic Mobility att två remmar monteras på varje bakre förankringspunkt
- Inga ändringar eller byten får göras på förankringspunkterna.



Figur 5.3 Symbol för förankringspunkt



Figur 5.4a Magic 360 förankringspunkt

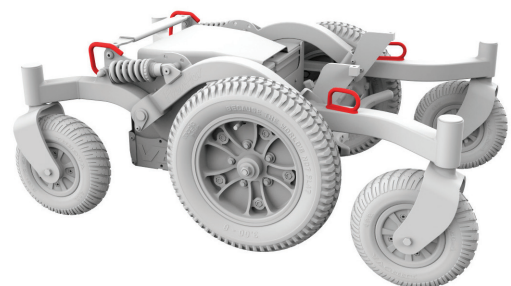

Figur 5.4b Frontier V6 förankringspunkt

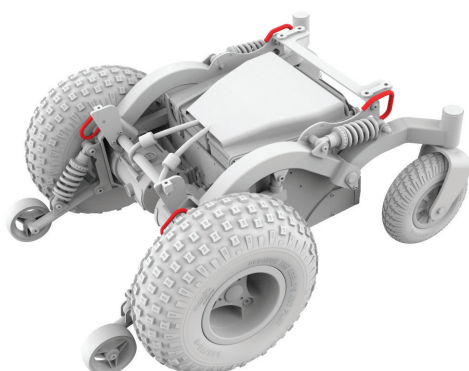

Figur 5.4c Frontier V4 förankringspunkt

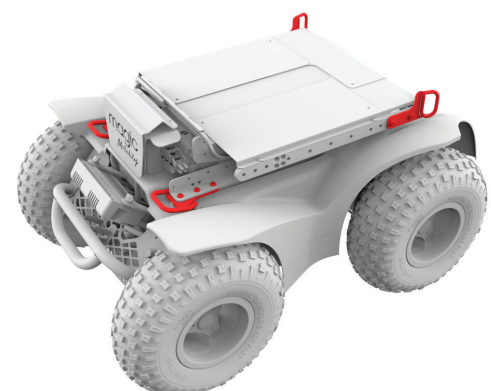

Figur 5.4d Extreme X8 förankringspunkt



Säkerhetsbälten, anvisningar

- Höftbälten eller höftband (posturala eller på annat sätt) monterade på elrullstolen får inte användas som eller lita på som säkerhetsbälte för passagerare i ett fordon i rörelse
- **Använd alltid ett trepunktsbälte för att säkra passageraren**
- Bälte för både bäcken och överkropp måste användas för att hålla fast passageraren för att minska risken för att huvud- och bröstskador med fordonets komponenter
- Bälten ska monteras på lämplig fordonskonsol och ska inte hållas borta från kroppen av elrullstolskomponenter som t.e x armstöd eller hjul (figur 5.6)
- Använd ett lämpligt placerat huvudstöd när du transporteras i en elrullstol.

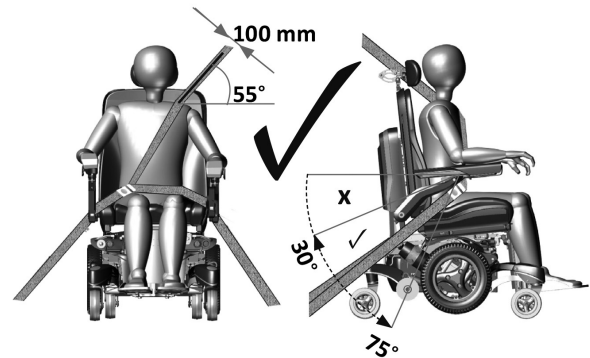

Figur 5.5 - korrekt positionering av trepunktsbälte



Positionering av bältesystem för brukare

- Ett bäckenbälte ska sitta lågt över bäckenets främre del så att bäckenbältets vinkel är mellan 30 och 75 grader i förhållande till det horisontella (figur 5.5)
- En brantare (större) vinkel inom den föredragna zonen är önskvärd (figur 5.5)
- Diagonalbältet måste passa över axeln och över bröstkorgen enligt bild (Figur 5.5). Montera inte säkerhetsbältet som visas i figur 5.6
- Bältet bör justeras så hårt som möjligt, i enlighet med brukarens komfort
- Bältet får inte vridas när det används.

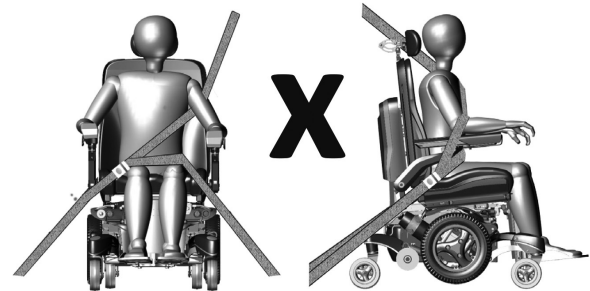

Figur 5.6 - inkorrekt positionering av trepunktsbälte

Tester utfördes med en 102 kg eller 76 kg krocktestdocka (se avsnitt 11). Överviktiga passagerare löper ökad risk vid en olycka.

Magic Mobility inser att det inte alltid är praktiskt för brukare att överförflyttas. I sådana fall, där brukaren måste transporteras i elrullstolen, måste följande råd följas:

- Brukarens säkerhet under transporten beror på den person som säkrar förankringspunkterna. De bör ha fått lämpliga instruktioner och/eller utbildning i dess användning
- Sätt fast förankringssanordningar för passagerare enligt tillverkarens anvisningar och SAE J2249
- Använd inte WTORS som är konstruerade för att förlita sig på elrullstolens struktur för att överföra passagerarens vikt till fordonet
- Magic Mobility elrullstolar uppfyller kraven i ISO 7176-19 och, som sådana, har de utformats och testats för användning endast som framåtvänd sits i ett motorfordon
- **Obs** - överensstämmelse med denna standard utesluter inte användning av elrullstolen bakåt i stora tillgängliga fordon utrustade med bakåtriktade passagerarstationer
- Elrullstolen har testats dynamiskt i framåtriktad riktning med krocktestdockan fastspänd av både bäcken- och axelbälten (t.ex. ett axelbälte som en del av ett trepunktsbälte)
- Både bäcken- och diagonalbälte måste användas för att hålla fast passageraren för att minska risken för huvud- och bröstskador med fordonets komponenter
- För att minska risken för skador på personer i fordonet bör eventuella monterade bord som inte är särskilt utformade för krocksäkerhet:
 - i) tas bort och säkras separat i fordonet, eller
 - ii) säkras till elrullstolen men placeras på avstånd från passageraren med energiabsorberande vaddering placerad mellan brickan och passageraren
- När så är möjligt bör annan extra elrullstolsutrustning antingen fästas vid elrullstolen eller tas bort och säkras i fordonet under körning. Detta säkerställer att den inte går sönder och orsaka skador på fordonets passagerare i händelse av en kollision
- Posturalt stöd bör inte användas som passagerarbälte i ett fordon i rörelse, såvida de inte är märkta i enlighet med kraven i ISO7176-19
- Elrullstolen bör inspekteras av en tillverkarens representant innan den återanvänds efter inblandning i någon typ av fordonskollision
- Ändringar eller byten får inte göras på elrullstolens fästpunkter eller på konstruktions- och ramdelar eller komponenter utan att rådfråga tillverkaren av elrullstolen
- Spillsäkra förseglade batterier som "gelad elektrolyt" bör installeras på elrullstolar när de används i ett motorfordon
- Iaktta försiktighet när du säkrar brukaren i elrullstolen med bälte. Detta för att säkerställa att frigöringsknappen inte kommer i kontakt med delar på elrullstolen under en krasch.

5.8 Indragningsbar låssprint - om monterad

Magic 360 och Frontier V6 och V4 har ett krocktestat indragbart dockningsstift (se figurer 5.7). Stiftdiametern är 16 mm och är lämplig att använda med de flesta kommersiella dockningsstationer designade för stift i denna diameter. De indragbara dockningsstiften är monterade på elrullstolbasen och manövreras via joysticken. När dockningsstiftet är utdraget sänks hastigheten på elrullstolen till 1,2 km/h och de orange sköldpaddeikonerna visas på joysticken. 🐢

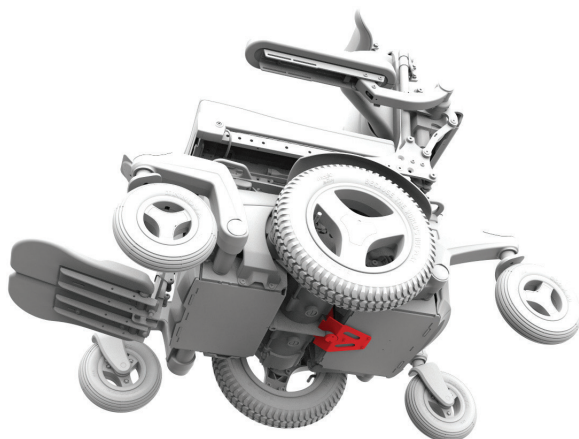

Figur 5.7a Magic 360 låssprint - indragningsbar

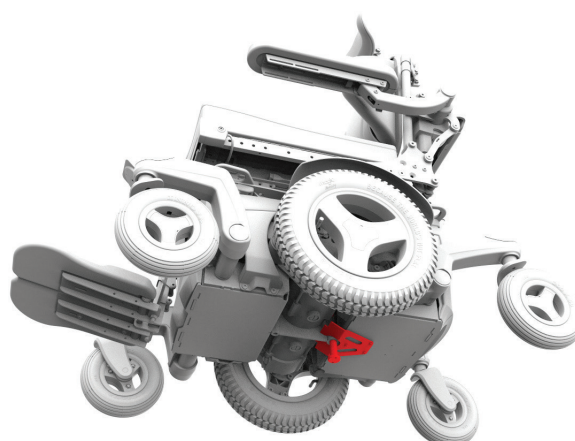

Figur 5.7b Magic 360 låssprint - utökad

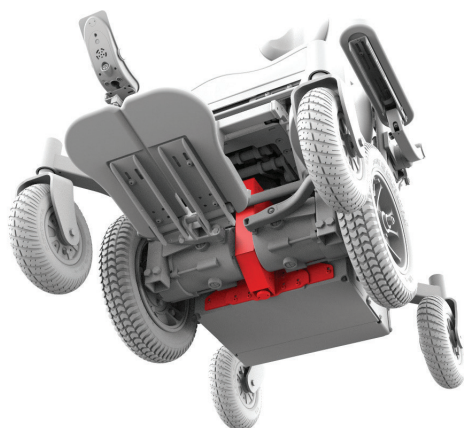

Figur 5.7c Frontier låssprint - indragningsbar

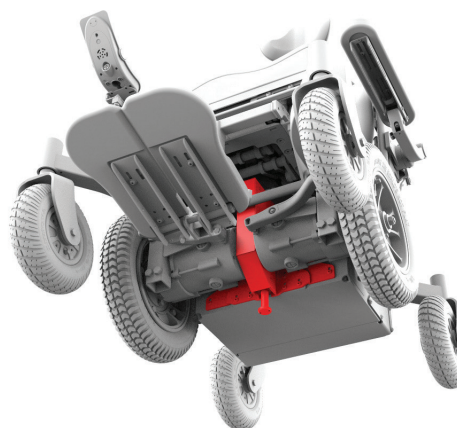

Figur 5.7d Frontier låssprint - förlängd

Efter en fordonskollision



Om du har varit inblandad i en fordonskollision är det viktigt att ett auktoriserat serviceombud eller Magic Mobility återförsäljare inspekterar din elrullstol innan du använder den igen. Om skadan är tvivelaktig eller om det finns oro över dess skick rekommenderar Magic Mobility att elrullstolen byts ut.

Obs! Elrullstolsbrukare - din elrullstolgaranti upphör att gälla om du har blivit inblandad i en kollision.

Batterier och laddning

6.1 Elektriska säkringar

Din elrullstol har två högkvalitativa, hållbara batterier som är förseglade (ej spillbara) och underhållsfria. När en säkring går kommer din elrullstol inte att köra och du kommer att behöva kontakta din Hjälpmedelscentral eller auktoriserade Magic Mobility återförsäljare för reparation och/eller utbyte.

6.2 Batterier

Din elrullstol har två högkvalitativa, hållbara batterier som är förseglade (ej spillbara) och underhållsfria. Din elrullstol har ett 24V-system som drivs av två 12V-batterier (se figur 6.1). Du behöver inte kontrollera elektrolytvätskenivån. Trots att de liknar bilbatterier är elrullstolbatterier inte desamma. Bilbatterier är inte utformade för att hantera långa, djupa urladdningar och är inte lämpliga för användning i elrullstolar.

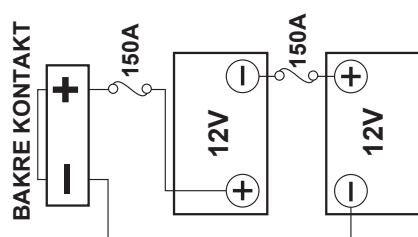

Figur 6.1a - Batterikablage Magic 360

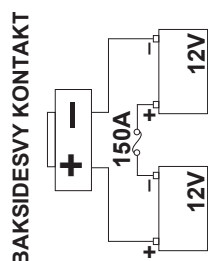

Figur 6.1b - Batterikablage Frontier V4, V6 och Extreme X8

- Batterier har en begränsad livslängd och begränsningar för den längd de levererar och lagrar energi. Du kan bara ladda batterier ett visst antal gånger innan de slutar fungera och inte längre behåller laddningen



• Blanda och matcha inte olika batteritillverkare eller teknologi. Blanda aldrig gelbatterier med AGM-batterier. Använd endast identiska batterier som har tillverkats samtidigt och som har samma laddningsstatus. Batterier måste alltid bytas ut som ett par

- Batteristolar, poler och relaterade tillbehör innehåller bly- och blyföreningar, tvätta händerna efter beröring

- Batterier innehåller frätande kemikalier. Använd endast AGM- eller gelbatterier för att minska risken för läckage eller explosiva förhållanden
- Vid montering av batterier, se till att deras kopplingsplintar inte kommer i kontakt med någon del av elrullstolens ram vid installation. Batteripolerna är täckta vilket förhindrar att de kommer i kontakt med ramen under normal drift eller tipping
- Anslut aldrig en livsuppehållande eller extra enhet till ett elrullstolsbatteri utan ett reservsystem. Elsystemet kan gå sönder och orsaka allvarliga personskador eller dödsfall för brukaren.

6.3 Inkörningsperiod för batterier

Det är särskilt viktigt med ordentlig skötsel av batterierna under inkörningsperioden (inledande vård) för batteriets livslängd. Följ dessa steg:

- 1) Kontrollera att batteriet är fulladdat innan du använder elrullstolen för första gången
- 2) Använd stolen ofta och undvik alltför hög vikt
- 3) Ladda bara batterier efter att kapaciteten har minskat till 50 procent
- 4) Ladda din elrullstol helt och kontrollera att laddaren indikerar att batteriet är fulladdat
- 5) Lämna aldrig din elrullstol mer än tre dagar utan laddning under inkörningsperioden
- 6) Upprepa steg 2-3 under de första 5-10 användningarna (cykler) för att slutföra inkörningsperioden.

6.4 Ladda batteriet



Använd endast den medföljande laddaren om inte annat godkänts av Magic Mobility. Laddaren är en intelligent laddare som stängs av när batterierna laddas. Elrullstolen kan lämnas med laddaren på i 2-3 dagar.

6.5 Batteriladdningsprocedur

Batterierna laddas via ett uttag i joystickmodulen (se figur 6.2). När batteriladdaren är ansluten känner joysticken igen detta och elrullstolskörning hindras. Följande procedur bör följas vid laddning av din nya elrullstol:

- 1) Se till att elrullstolen är avstängd
- 2) Anslut batteriladdaren till laddningsuttaget på joysticken och slå på den
- 3) Läs batteriladdarens anvisning som medföljer din elrullstol, för att se till att du vet hur laddaren anger att batterierna är fulladdade



Fig. 6.2 - Laddningsuttag



- Utsätt inte laddaren för regn och snö
- Öppna inte laddaren eller försök reparera den själv
- Placera inte laddaren på elrullstolsitsen när den laddas eftersom den kan bli ganska varm. Placera alltid laddaren på golvet nära elrullstolen när den används
- Använd aldrig en förlängningsladd eller flera grenuttag. Anslut bara laddaren direkt till vägguttaget
- Skydda alltid batterierna mot frysning och ladda aldrig ett fruset batteri. Temperaturen vid vilken batterierna fryser beror på många faktorer, inklusive kemisk sammansättning, laddningsnivå och användning (uttjänta batterier kan frysa vid strax under noll). Om du gör det kan det leda till personskador och skador på batterierna
- Försök undvika att utsätta batterierna för extrema temperaturer. Batterierna fungerar bäst när de laddas inomhus vid omkring 20 °C
- Ladda alltid batterierna fullt.

6.6 Laddningshastighet

Hur snabbt batterierna laddas beror på deras elektriska kapacitet, laddningsstatus, elektrolyttemperatur och interna tillstånd. Laddarens DC-utgång påverkar också laddningstiden avsevärt.

6.7 För att få ut maximalt av dina batterier

Observera – följ alltid inkörnings- och laddningsprocedurerna:

- Undvik ultradjupa urladdningar (djupa urladdningar minskar batteriets livslängd)
- Lämna inte batterierna på låg laddningsnivå för en längre period. Efter användning hela dagen ska du alltid ladda batterierna helt över natten
- När batterierna har laddats ur till en låg laddning ska du se till att de laddas upp till full kapacitet (det kan ta mer än 8 timmar)
- Se till att batterierna är fulladdade innan du använder elrullstolen
- Se till att däcktrycket är korrekt för den vikt och terräng som du planerar att köra
- Försök att hålla en konstant hastighet och kör så smidigt som möjligt
- Försök att undvika sluttningar
- Begränsa mängden bagage.

6.8 Helt urladdade batterier



- Låt aldrig batterierna laddas ur helt. Om du kör din elrullstol tills den nästan har stannat kommer det avsevärt minska livslängden på dina batterier
- Använd inte kontrollsystemet om batterierna nästan är urladdade. Om detta villkor inte uppfylls kan brukare bli strandsatta i en osäker position, till exempel i mitten av en väg
- Lämna aldrig batterierna i urladdat skick. Ladda oanvända eller lagrade batterier helt minst en gång i månaden
- Laddaren fungerar inte när batterierna har laddats ur till en extremt låg spänning. Om det händer ringer du din Hjälpmedelscentral eller auktoriserade Magic Mobility återförsäljare för att få hjälp.

6.9 Batterimätare

Efter inkörningsproceduren använder du följande tabeller som en laddningsguide.

LCD-SKÄRMENS BATTERIMÄTARE



Batterierna laddas om batterimätaren visar rött, gult och grönt.



Ladda, om möjligt, batterierna bara när batterimätaren visar rött och gult.



Ladda batterierna så snart du kan efter att batterimätaren endast visar rött: Antingen stadigt ljus eller långsamt blinkande ljus.

LED-BATTERI MÄTARE

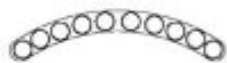

Batterimätare

(LED-batterier 1 - 10) Batterierna laddas när batterimätaren visar rött, gult och grönt.

(LED-batterier 1 - 7) Ladda, om möjligt, bara batterierna när batterimätaren visar rött och gult.

(LED-batterier 1 - 3) Ladda batterierna så snart du kan efter att batterimätaren endast visar rött: Antingen stadigt ljus eller långsamt blinkande ljus.

Batterimätaren kan också blinka med olika mönster för att visa batteristatus:

- LED-lampa på, fast sken - indikerar att allt är bra och visar återstående laddningsnivå
- LED-lampa blinkar långsamt - kontrollsystemet fungerar korrekt men behöver laddas
- LED-lampan tänds stegvis - elrullstolens batterier laddas. Det går inte att köra elrullstolen förrän laddaren har kopplats ur och styrsystemet slagits av och på.

6.10 Hur din batterimätare fungerar

Batterimätaren visar hur mycket laddning som finns kvar i batterierna. Det bästa sättet för dig att använda mätaren är att lära dig hur den betar sig när du kör din elrullstol. Precis som bränslemätaren i en bil är den inte helt exakt, men hjälper dig att undvika att få slut på batteri.

När kontrollsystemet är påslaget visar batterimätaren en uppskattning av återstående batteriladdning. Batterimätaren ger en mer exakt avläsning, ungefär en minut efter att du har börjat köra din elrullstol.

Batteriets laddningsnivå beror på hur du använder din elrullstol, batteriets temperatur och ålder. Dessa faktorer kommer att påverka det avstånd du kan färdas i din elrullstol. Alla elrullstolsbatterier kommer gradvis att förlora kapacitet allt eftersom de åldras.

Om du ser på batterimätaren att urladdningen verkar ske fortare än vanligt, kan det hända att batterierna börjar ta slut. När du byter ut gamla batterier ska du alltid använda den typ som rekommenderas av Magic Mobility. Om en annan batterityp används kan batterimätaren bli felaktig.

6.11 Byte av batterier

Låt alltid batterierna bytas ut eller installeras av en utbildad elrullstolstekniker.

6.12 Kassering och återvinning av batterier

Batterier betraktas som farligt avfall. När batteriet är slut kontaktar du din Hjälpmiddelscentral, lokala återvinningsmyndighet eller en auktoriserad Magic Mobility återförsäljare för anvisningar om kassering. Din Hjälpmiddelscentral, lokala återvinningsmyndighet eller en auktoriserad Magic Mobility återförsäljare kommer också att ha information om återvinning av andra elrullstolsdelar, vilket starkt rekommenderas när delar byts ut.

Skötsel och underhåll

Precis som alla motordrivna fordon kräver din elrullstol rutinmässiga underhållskontroller. Du kan utföra några av dessa kontroller själv, men vi rekommenderar att din elrullstol inspekteras på en auktoriserad serviceanläggning. Reparationer eller byten, inklusive batterier och däck, får endast utföras med komponenter som godkänts av tillverkaren för att säkerställa optimal prestanda (se avsnitt 7.20). Med rätt skötsel bör din elrullstol ge dig många års drift.

7.1 Däcktryck



Underpumpade däck kan göra att de lätt punkteras och minskar din elrullstols räckvidd. Däck med övertryck kan också vara farliga och medföra att däcken exploderar vilket kan leda till personsador. Det maximala rekommenderade däcktrycket är angivet på däckets, men det av för Magic Mobility rekommenderade maximala trycket visas i tabellen nedan. Exempelvis kan ojämnt däcktryck medföra att elrullstolen drar åt ena sidan under körning.

Däcktrycket ska kontrolleras varje vecka. Alla luftfyllda däck är utrustade med ventiler av fordonstyp och kan pumpas med de flesta vanliga hand- och fotpumpar för fordon. Tryckluftspumpar på bensinstationer levererar ofta ett högre tryck än vad rullstolens däck klarar. Användande av sådan pump sker på egen risk. Iakttag försiktighet och fyll inte mer än, i denna bruksanvisning, angett maxtryck. Om du inte använder korrekt lufttryck kan det leda till minskad prestanda eller påverka din säkerhet negativt.

Det lägre däcktrycket i drivhjulet ger bättre väggrepp i lera och på lösare ytor som grus. Vid körning på fastare underlag kan lufttrycket i terrängdäck ökas enligt nedanstående tabell och beroende på brukarvikt, preferenser och körförmåga.

7.2 Magic 360-drivhjul för terrängkörning

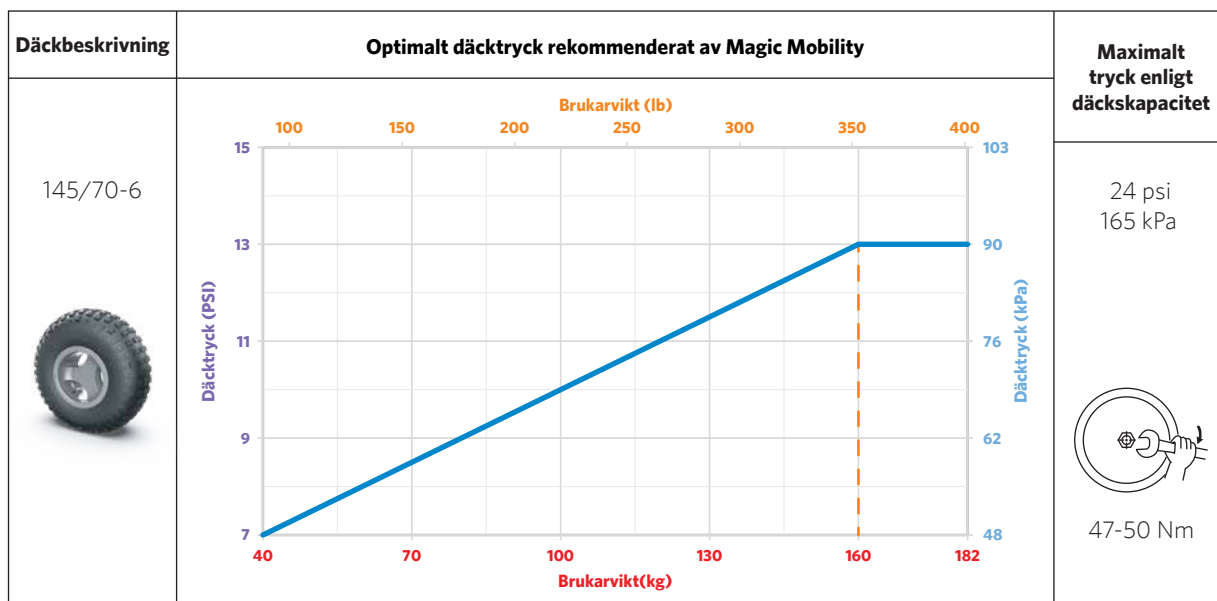

7.3 Magic 360 och Frontier V6/V4 crossover drivhjul

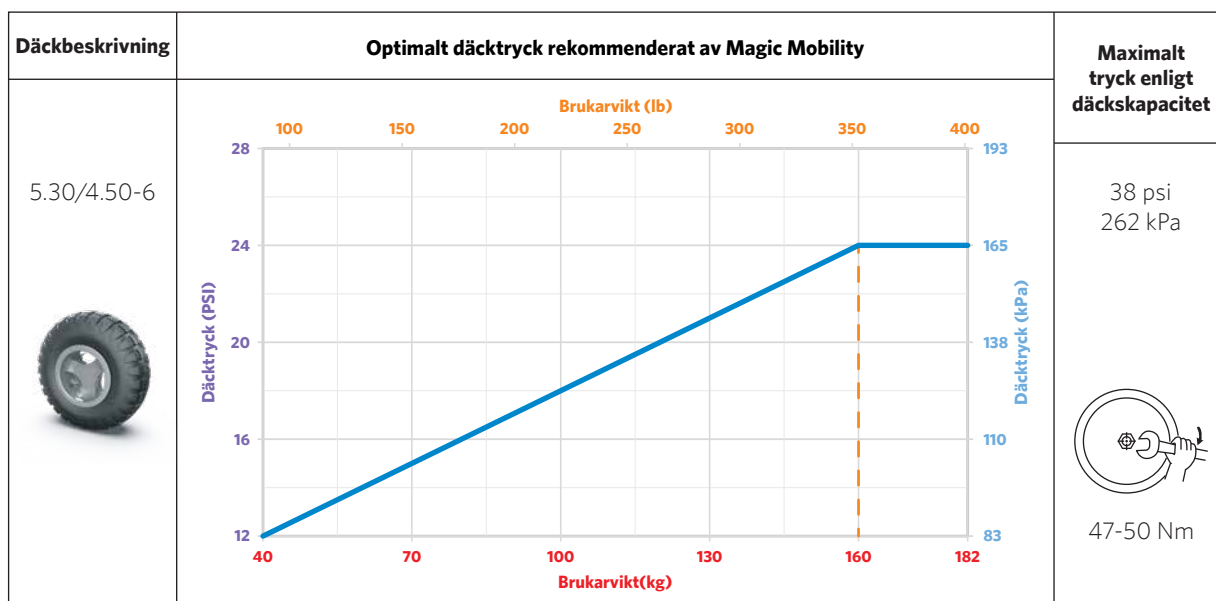

7.4 Magic 360 urban grå drivhjul och Frontier V6/V4 urban drivhjul

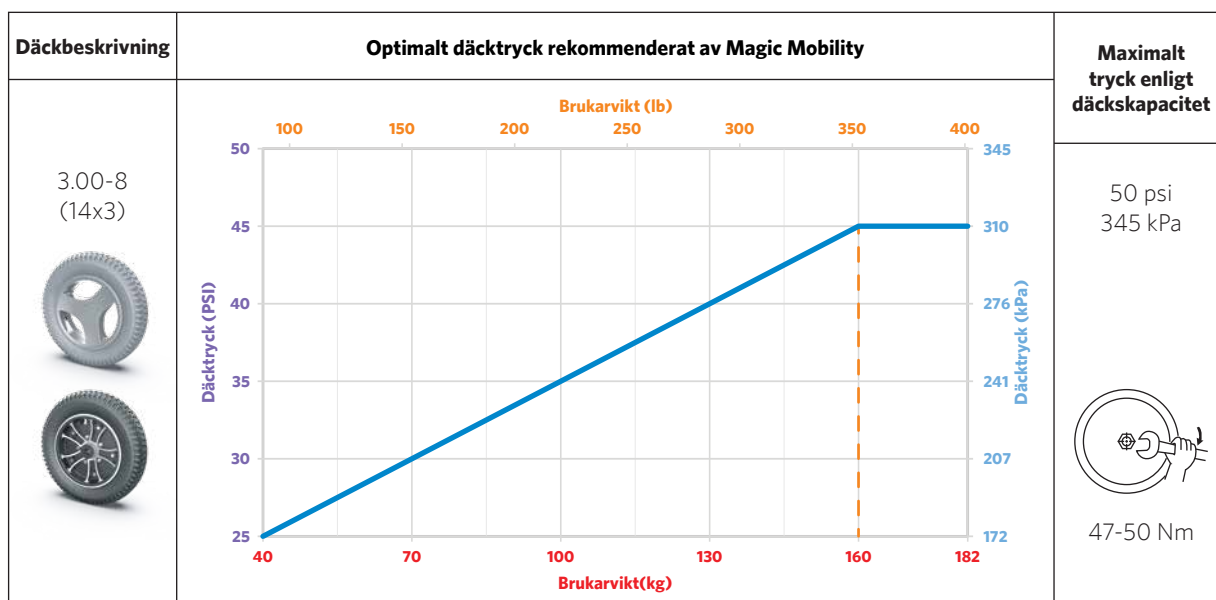

7.5 Magic 360 urban svarta drivhjul

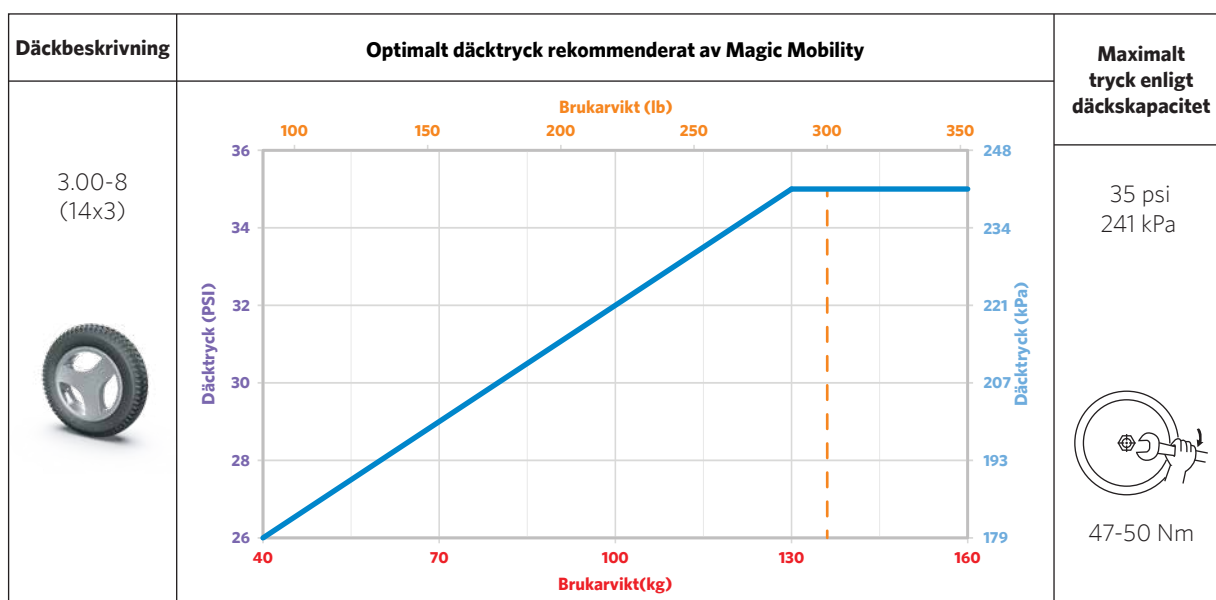

7.6 Frontier V6/V4 och Extreme X8 drivhjul för terrängkörning

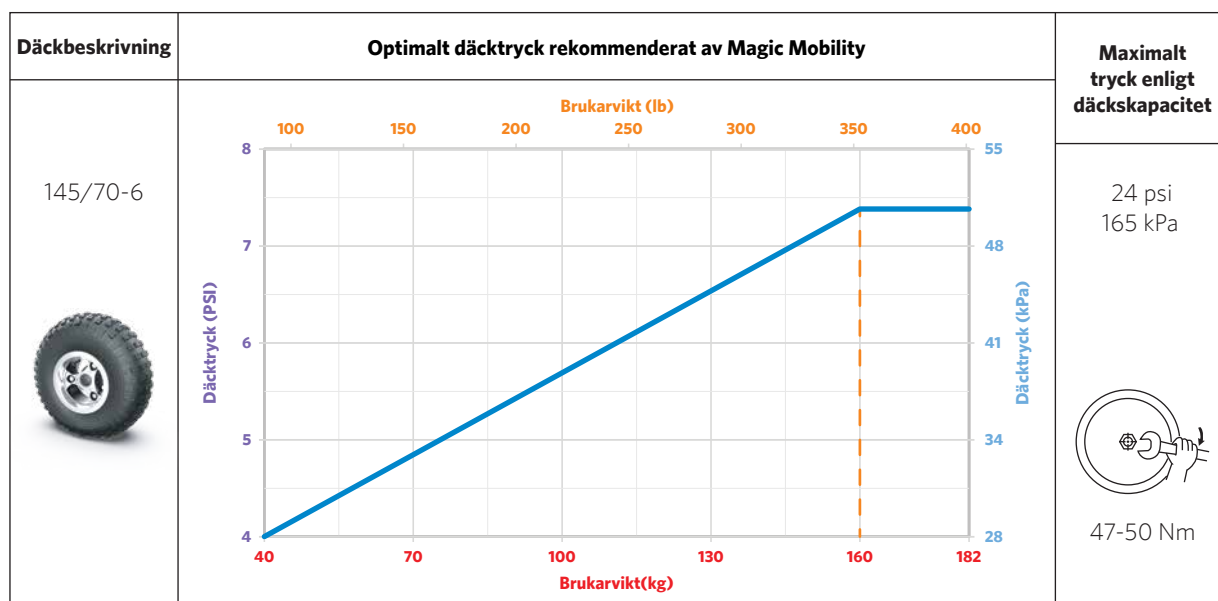

7.7 Frontier V6/V4 länkhjul

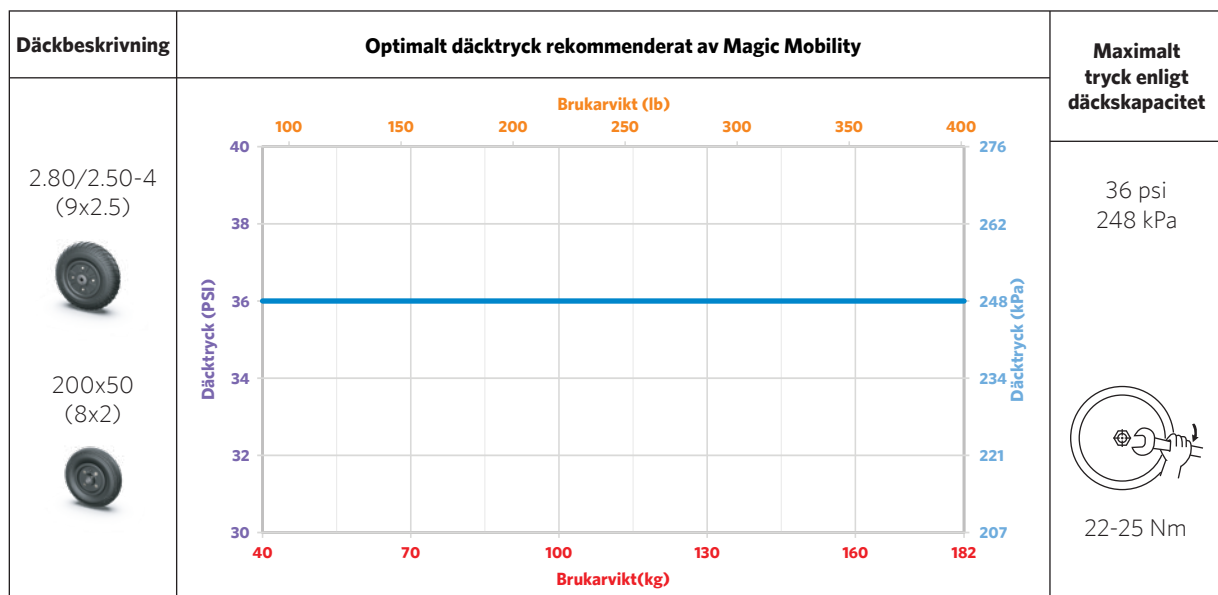

7.8 Reparation av punktering

Punkteringar kan tyvärr inträffa. Det finns flera försiktighetsåtgärder du kan vidta för att minimera denna risk:

- Endast stads - montera massiva däck, var medveten om att de kan ge en hårdare körning men de kommer inte att få punktering
- Endast off-road och crossover hjul - montera Magic Mobility punkteringsfria däckfoderpaket (aramidfiber däckfoder + tättningsmedel) som är mindre benägna att punkteras. Kontakta din Hjälpmiddelscentral eller auktoriserade Magic Mobility återförsäljare för att få detta monterat på dina nuvarande hjul. Fodren kan sedan kopplas in i dina nya däck när det är dags

- Använd däcktätningsmedel i slangarna
- Upprätthåll rätt däcktryck och byt ut däcken när de är väldigt slitna eller spruckna.

Punkteringar kan repareras av din Hjälpmiddelscentral, auktoriserade Magic Mobility återförsäljare eller de flesta cykelverkstäder, ATV- eller bildäcksbutiker.

7.9 Däckslitage

Däckens livslängd varierar från månader till år beroende på din dagliga användning. För att få ut mesta möjliga av dina däck är det viktigt att de har rätt lufttryck. Använd alltid rekommenderade delar från tillverkaren och byt ut däcken när mönstret slits till mindre än 2 mm djupt eftersom däcken då börjar förlora sitt säkra väggrepp och blir mer benägna att få punktering.

7.10 Rengöring av chassit

Din elrullstol har ett chassi i plast som enkelt kan torkas av med en fuktig mjuk trasa och ett mildt rengöringsmedel. Spola aldrig av eller rengör din elrullstol med högtryckstvätt eller placera den i direkt kontakt med vatten.

7.11 Rengöring av klädseln

Din elrullstols klädsel kan rengöras med mild tvål och vatten. Det är viktigt att alltid undvika att vatten tränger in i elektriska komponenter. Använd aldrig kemikalier för att rengöra en vinylsits eftersom det kan leda till att sitsen blir hal eller torkar ut och spricker. Ett allmänt rengöringsmedel för klädsel kan användas på tygklädda delar.



Klädselns livslängd kan påverkas av hudoljor, svett och vissa läkemedel. Vi rekommenderar att du byter ut klädseln om den är sprucken, sönderriven eller har betydande slitage. Slitet tyg kan öka risken för brandfara. Tänk på att tvätt av klädsel också kan minska kvaliteten på flamskyddet.

7.12 Rengöring av joysticken

Din joystick och dess skydd kan rengöras med en fuktig trasa med utspätt rengöringsmedel. LCD-skärmen kan rengöras med en mjuk, luddfri och torr trasa.



- Använd aldrig rengöringsmedel avsett för glas, skurpulver eller produkter som innehåller lösningsmedel. Detta repar skärmen och tar bort antireflexbeläggningen
- Joysticken är INTE vattentät.

7.13 Vattenvarning

När det är möjligt, undvik att utsätta din elrullstol för fukt (regn, snö, dimma, saltvatten eller tvätt). Sådan exponering kan orsaka elektriska och mekaniska fel och kan orsaka att elrullstolen rostas i förtid. Se avsnitt 7.14 beträffande rost. Om din elrullstol kommer i kontakt med vatten är det viktigt att torka den ordentligt med en handduk och sedan låta den torka i ett varmt rum i 10-12 timmar. Kontrollera alltid joystickens funktion och bromsar innan du använder elrullstolen igen. Om du känner dig osäker eller hittar fel på din elrullstol kontaktar du din Hjälpmiddelscentral eller auktoriserade Magic Mobility återförsäljare.



- Lämna inte elrullstolen i regn eller oväder av något slag
- Använd aldrig elrullstolen i en dusch eller lämna den i ett fuktigt badrum medan du duschar.



Din elrullstol har elmotorer och får aldrig köras genom vatten eller i floder, bäckar och hav.

7.14 Rostskydd

Din elrullstol har tillverkats med hjälp av en rad processer som motstår rost. Allt har gjorts för att säkerställa dess långsiktiga hållbarhet; vi kan dock inte garantera att din elrullstol förblir rost under sin livstid. Förebyggande, skydd och regelbundet underhåll är viktigt för att minska risken för rost.

Rost på elrullstolar orsakas vanligen av:

- Hack eller repor på lacken som orsakats av stötar med hårda föremål
- Ansamling av vägsalt, smuts och fukt på chassikomponenterna
- Exponering för mycket korrosiva miljöer som stränder eller kustnära områden och områden nära floder och bäckar.

Repor och hack i lacken

Om ditt chassi eller andra stålkomponenter är repade eller kantstötta och lämnar oskyddad metall synlig rekommenderar vi följande steg för att reparera lackeringen:

- Slipa det exponerade området lätt för att ta bort lösa lackkanter. Se till att eventuell ytlig rost har avlägsnats i denna process
- Stryk på rengöringsmedel på området för att avlägsna damm, föroreningar och oljor
- Stryk på primer över det område som behöver förbättras
- När det har torkat applicerar du bättringsfärg och ser till att den täcker alla utsatta områden. När det är torrt ska området nu skyddas mot ytterligare rost.

Om det är opraktiskt att utföra dessa steg, applicera en kommersiell rostomvandlare/neutraliserare för att förhindra att rosten sprids vidare.

Stränder, saltvatten och kustområden



- Saltvatten och dess omgivande miljö är mycket korrosivt
- Exponering för kustområden ökar också sannolikheten för rost på din elrullstol även om elrullstolen inte används på stranden. Kustluften har i allmänhet en mycket högre salthalt än inlandsområden. De högsta riskerna för rost vid kusten ligger i allmänhet inom cirka 500 meter från strandlinjen.

Snö och is, saltade vägar och gångvägar



Undvik att använda din elrullstol på saltade ytor där så är möjligt eftersom salt kan påverka många elrullstols-komponenter negativt. Om du kör din elrullstol

på våta, isiga eller saltade ytor, se avsnittet nedan om förebyggande underhåll för ytterligare råd.

Rengöring efter användning

När din elrullstol har använts i kustnära, våta eller salta miljöer är extra rengöring avgörande för att minska risken för rost. När du har återvänt ska alla elrullstolsdelar torkas av med en varm fuktig trasa. Elrullstolen ska sedan lämnas i en varm och torr miljö för att torka ordentligt. Det kan också hjälpa till att blåsa av så mycket sand och/eller salt som möjligt. **Spola aldrig av din elrullstol med högtryckstvätt.**

Förebyggande underhåll

För vanlig användning på strand eller i salta miljöer, rekommenderar vi att du använder ett oljebaserat spraysmörjmedel på motoraxlar, hjulaxlar, länkhjulsgaffelaxlar, dragstänger, rattlåset (endast Extreme X8) och andra rörliga delar på elrullstolen. Vid behov, fråga din Hjälpmiddelscentral eller auktoriserade återförsäljare.

7.15 Förvaring

Förvara din Magic Mobility-elrullstol i en varm, torr miljö. Om du inte använder din elrullstol regelbundet rekommenderar vi att batterierna laddas minst en gång i månaden. Förvara alltid batterierna fulladdade.

Om du förvarar din elrullstol under en längre tid, kontakta din Hjälpmiddelscentral eller auktoriserade Magic Mobility återförsäljare som kan ge dig råd om hur du kopplar ur batterierna och förvarar elrullstolen för att undvika att däcken blir punkterade.



- Om du utsätter elrullstolen för höga temperaturer påverkas batteriets livslängd.

Undvik att förvara elrullstolen i extrema varma och kalla miljöer

- Efter långa förvaringsperioder är det en god idé att låta din Hjälpmiddelscentral eller auktoriserade Magic Mobility återförsäljare kontrollera elrullstolen. Se avsnitt 7.16-7.19 för säkerhetskontroller.

7.16 Dagliga kontroller

- Se till att batterierna är fulladdade
- När kontrollsystemet är avstängt kontrollerar du att joystickens inte är böjd eller skadad och att den återgår till mitten när du frilägger
- Kontrollera att joystickens skydd inte är sönderrivet eller sprucket så att vatten kan komma in. Se också till att den elektriska anslutningen är säker. Om joystickens skydd slits sönder eller spricker ska det omedelbart bytas.

7.17 Veckovisa kontroller

Testa de elektriska bromsarna på ett plant golv med minst en meter fritt utrymme runt elrullstolen. Sedan:

- Slå på kontrollsystemet
- Kontrollera att batterimätaren efter en sekund förblir påslagen eller blinkar långsamt
- För joystickens sakta framåt tills du hör att bromsarna aktiveras. Eventuellt börjar elrullstolen nu röra sig.
- Släpp genast joystickens. Du måste höra var och en av bromsarna slå till inom några sekunder.
- Upprepa testet tre gånger genom att skjuta joystickens bakåt, åt vänster och åt höger.
- Kontrollera att däcktrycket är enligt specifikationen i avsnitt 7.1
- Kontrollera att däcken inte är slitna. Kontrollera om det finns främmande föremål på ramen och i den elektriska positioneringsmekanismen. Kontrollera runt motor och länkhjulaxlar.

Kontroller	Dagligen	Varje vecka	Varje kvartal	Varje år
Ladda batterier	✓			
Kontrollera joystickens skydd	✓			
Kontrollera att joystickens återgår till centrum	✓			
Se till att bromsarna fungerar		✓		
Kontrollera däcktrycket och kontrollera om det är slitet		✓		
Kontrollera ram och chassi för främmande objekt		✓		
Kontrollera att stickkontakter och anslutningar är säkra			✓	
Kontrollera om kablarna är slitna			✓	
Kontrollera om rörliga delar är slitna			✓	
Kontrollera om fästelementen är lösa			✓	
Kontrollera att klädseln inte är slitnen			✓	
Service på Hjälpmiddelscentral eller av auktoriserad Magic Mobility återförsäljare				✓

7.18 Månatliga kontroller

- Om din elrullstol är utrustad med lampor, blinkers eller ställdon för sitsjustering, kontrollera deras funktion
- Under körning av ställdonen observera nya ljud eller vibrationer som kan tyda på ett problem
- Kontrollera att alla elektriska anslutningar är säkra, korrekt anslutna och fria från skador
- Kontrollera att alla kablar är fria från skador
- Kontrollera att fästelementen är åtdragna. Var uppmärksam på joysticken
- Kontrollera klädseln enligt avsnitt 4.21.

7.19 Årliga kontroller

Vi rekommenderar att du servar din elrullstol varje år. Ta din elrullstol till din Hjälpmiddelscentral eller auktoriserad återförsäljare för att säkerställa att rullstolens funktioner bibehålls.

7.20 Service

Kontakta din Hjälpmiddelscentral eller auktoriserad Magic Mobility återförsäljare för att ordna service. Din kontakt kan också informera dig om det finns möjligheter att låna en annan elrullstol under denna tid. Observera att många elrullstolar är mycket personliga och ett lån/hyra av en elrullstol kanske inte är lämpligt.

Utför alltid dina dagliga, veckovisa och månadsvisa kontroller. Om du upptäcker saker som kraftiga vibrationer, slitna kablage, skadade anslutningar, ojämnt däckslitage, ovanliga rörelser, trasiga delar eller något annat som kan orsaka problem innan nästa service, kontakta omedelbart din Hjälpmiddelscentral eller auktoriserade Magic Mobility återförsäljare.

Installation/programmering av kontrollsystem bör endast utföras av Magic Mobility auktoriserade tekniker. Finjustering av styrenheten kan påverka andra funktioner på din elrullstol.

Påminnelse – ändra eller låt inte din elrullstol ändras på ett sätt som inte är godkänt av Magic Mobility.

När du kontaktar din Hjälpmiddelscentral eller auktoriserade Magic Mobility återförsäljare se till att du har din elrullstolsmodell och serienummer till hands som hjälper oss att hjälpa dig (se avsnitt 2.1 för placering av serienummer).

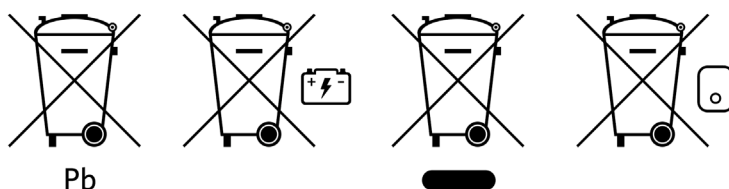

7.21 Avfallshantering

Symbolerna nedan anger att din produkt måste kasseras separat från hushållsavfall i enlighet med lokala lagar och förordningar. När den här produkten når slutet av sin livslängd ska du ta den till din lokala insamlingsplats enligt lokala myndigheter. Separat insamling och återvinning av din produkt hjälper till att spara naturresurser och säkerställa att den återvinns på ett sätt som skyddar vår miljö.

Försäkra dig om att du är den juridiska ägaren av produkten innan du kasserar den i enlighet med ovanstående rekommendationer och nationella krav.

Särskilda lokala föreskrifter för kassering eller återvinning kan gälla. Dessa måste beaktas när du kasserar din elrullstol. Det kan inkludera rengöring eller dekontaminering av din elrullstol innan den kasseras.

Följande lista kan också vara till hjälp:

Stål - ram, gafflar, benstöd, armstöd, positionering under sitsen

Aluminium - hjul, Magic 360 fram- och bakarmar

Aluminium och koppar - motorer

Bly - batterier

Plast - kåpor, fotplatta

Emballage - plast, kartong

Elektriskt avfall - laddare, strömmodul, sitsmodul, styrenhet, kablar.

Kassering eller återvinning ska göras med hjälp av en licensierad agent eller på en återvinningscentral. Alternativt kan elrullstol returneras till din Hjälpmiddelscentral eller auktoriserade Magic Mobility återförsäljare för kassering.















Joystickar

8.1 LED-joystick

FELSÖKNING AV LED-JOYSTICK

Om problemet kvarstår efter att du har utfört kontrollerna nedan kontaktar du din Hjälpmedelscentral eller en auktoriserad Magic Mobility återförsäljare.

*Om motorbyte har aktiverats måste vänster och höger referenser införlivas.

	1		Batteriet behöver laddas eller det finns en dålig anslutning till batteriet. Kontrollera batterianslutningen. Om anslutningarna är bra kan du prova att ladda batteriet
	2		Vänster motor* har dålig anslutning. Kontrollera anslutningarna till vänster motor
	3		Vänster motor* har en kortslutning till en batterianslutning. Kontakta din Hjälpmedelscentral eller servicerepresentant
	4		Höger motor* har dålig anslutning. Kontrollera anslutningarna till höger motor
	5		Höger motor* har en kortslutning till en batterianslutning. Kontakta din Hjälpmedelscentral eller servicerepresentant
	6		Elrullstolen hindras från att köra med en extern signal. Den exakta orsaken beror på din elrullstolmodell
	7		Fel på joystick indikeras. Se till att joysticken är i mittläget innan du slår på kontrollsystemet
	8		Möjligt fel i kontrollsystemet indikeras. Kontrollera att alla anslutningar är säkra
	9		Anslutningen till parkeringsbromsarna har dålig anslutning. Kontrollera anslutningarna till parkeringsbroms och motorförbindelsen. Kontrollera att kontrollsystemet är ordentligt hopkopplat.
	10		Kontrollsystemet har utsatts för hög spänning. Detta orsakas oftast av att batteriet inte är ordentligt anslutet. Kontrollera batterianslutningar.
7+ S		Kommunikationsfel indikeras. Kontrollera att joystickskabeln är ordentligt ansluten samt att den är hel.	
STÄLLDONET BLINKAR		Ställdonets utlösning indikeras. Om fler än ett ställdon är anslutet - undersök vilket det är som inte fungerar som det ska. Kontrollera kabeln till ställdonet.	

8.2 LCD-joystickmodul

DIAGNOSTISK SKÄRM



Den diagnostiska skärmen visas när styrsäkerhetskretsarna har aktiverats för att förhindra att elrullstolen rör sig. Om felet ligger i en icke-aktiv modul med vald drivprofil är körningen fortfarande möjlig och diagnostikskärmen visas intermittent.

A = felkod B = identifierad modul C = felmeddelande

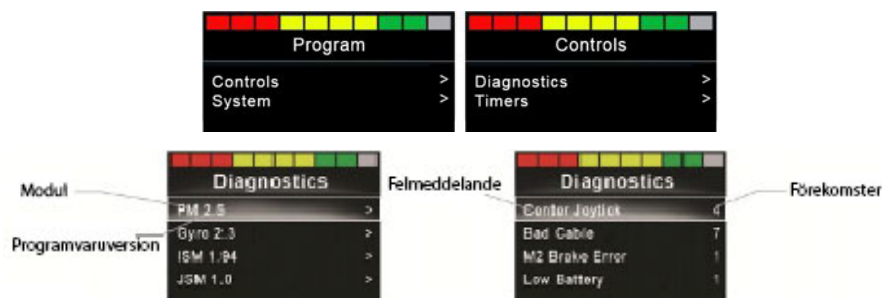

VANLIG FELSÖKNING		
CENTRERAD JOYSTICK	Orsak	Den vanligaste orsaken till detta fel är om joysticken förs bort från centrum före och under den tid rullstolen slås på
	Lösning	Kontrollera att joysticken är centrerad och slå på och av CJSM2
LÅG BATTERISPÄNNING	Orsak	Inträffar när CJSM2 upptäcker att batterispänningen har sjunkit under 16 V.
	Lösning	Ladda batterier
HÖG BATTERISPÄNNING	Orsak	Inträffar när CJSM2 upptäcker att batterispänningen har stigit över 35 V.
	Lösning	Kontrollera batteriernas skick och anslutningarna till CJSM2
BROMSFEL	Orsak	Inträffar när CJSM2 upptäcker ett problem i motorbromsarna eller deras anslutningar
	Lösning	Kontrollera att motorbromsarna inte är urkopplade (se avsnitt 4.10)
MOTORFEL	Orsak	Inträffar när CJSM2 upptäcker att en motor har kopplats bort
	Lösning	Kontrollera motorer, kablar och anslutningar till CJSM2
SPÄRR AKTIV	Orsak	Inträffar när någon av spärrarna är aktiv och i latched läge
	Lösning	Starta om strömmen. Detta stänga av latched läge och kan rensa felet
		Sänk ner sitslyften och dra tillbaka dockningsstift
		Kontrollera alla ledningar och kontakter som är anslutna till spärrarna
SYSTEMET I VILO-LÄGE	Orsak	Inträffar när CJSM2 har varit inaktiv under en längre tid än vad som ställts in i insomningstimern
	Lösning	Ej tillämpligt
LADDAR	Orsak	Inträffar när CJSM2 upptäcker att en laddare är ansluten till antingen spärr 1 eller spärr 3. Skärmen för batteriladdning visas under laddarens anslutning
	Lösning	Koppla bort laddaren från elrullstolen
KABELFEL	Orsak	Inträffar när CJSM2 upptäcker ett fel i kablaget mellan någon av modulerna
	Lösning	Kontrollera att alla kablar och anslutningar är hela och att det finns förbindelse och kontrollera eventuella klämpunkter

8.3 Låsa kontrollsystemet

	Kontrollsystemet kan låsas antingen med hjälp av en knappsekvens på knappsatsen eller med en fysisk nyckel. Detta kommer att ställas in på fabriken.
---	--

<p>KNAPPSATSLÅS</p> <ul style="list-style-type: none"> Med styrsystemet påslaget trycker du ner och håller på/av-knappen nertryckt. Efter en sekund kommer det en ljudsignal från styrsystemet. Släpp På/ Av-knappen. Rör joysticken framåt tills styrsystemet avger ett pip. Rör joysticken bakåt tills styrsystemet avger ett pip. Släpp joysticken. Nu hörs ett långt pip. Elrullstol är nu låst och hänglåsikonen visas nästa gång kontrollsystemet slås på. 	<p>NYCKELLÅS</p> <p>När kontrollsystemet är påslaget sätter du in och tar bort en PGDT-nyckel i laddningsuttaget på joystickmodulen. Ett kort pip hörs.</p> <p>Elrullstolen är nu låst.</p>
<p>UPPLÅSNING MED KNAPPSATS</p> <ul style="list-style-type: none"> Om styrsystemet är avstängt – tryck på Av/På-knappen. Rör joysticken framåt tills styrsystemet avger ett pip. Rör joysticken bakåt tills styrsystemet avger ett pip. Släpp joysticken. Nu hörs ett långt pip. Elrullstolen är nu oläst. 	<p>UPPLÅSNING MED NYCKEL</p> <p>När kontrollsystemet är påslaget sätter du in och tar ut en PGDT-nyckel i laddningsuttaget på joystickmodulen. Ett kort pip hörs.</p> <p>Elrullstolen är nu oläst.</p>

Elektromagnetiska störningar EMI



VIKTIGT!

Standardversionen av din elrullstol har testats enligt tillämpliga krav avseende elektromagnetisk strålning (EMC-krav). Trots dessa tester kan det inte uteslutas att elektromagnetisk strålning kan påverka elrullstolen. Till exempel:

- Mobiltelefoner
- Storskaliga medicinska apparater
- Andra källor av elektromagnetisk strålning.

Det kan inte uteslutas att elrullstolen kan störa elektromagnetiska fält. Till exempel:

- Butiksdörrar
- Stöldlarmsystem i butiker
- Garagedörröppnare.

Om sådana problem mot förmodan skulle uppstå ska du omedelbart meddela din Hjälpmedelscentral eller auktoriserade Magic Mobility återförsäljare.



FARA!

- När man använder tvåvägsradio, walkie-talkies, CB-radio, amatörradio, allmän mobilradio och andra kraftfulla sändande enheter, bör elrullstolen stannas och stängas av
- Användning av sladdlösa telefoner, mobiltelefoner inklusive handsfree-enheter är tillåtet, men om onormal drift av elrullstolen påträffas måste elrullstolen omedelbart stannas och stängas av.

Se även bruksanvisningarna för R-net, Omni2 och CJSM2.

Hur stor är min elrullstol?

En av de vanligaste frågorna vi får är "Hur stor är min elrullstol?" och "Hur mycket väger den?"

Alla Magic Mobility-elrullstolar är skräddarsydda, så det är inte alltid ett enkelt svar. Men vi kommer att göra vårt bästa för att hjälpa till.

Att ta mått

Observera att sitsbredden i vissa fall kan vara bredare än basen. Beroende på fotstödet position kan den totala längden på elrullstolen också variera. Anvisningarna nedan hjälper dig att mäta din elrullstol.

Många sjukhus har vågar som kan användas för att väga en elrullstol. Alternativt kan du besöka vår [webbplats](#) för information som hjälper dig att beräkna ett ungefärligt värde.

Endast Australien

Om du kan besöka Magic Mobility väger och mäter vi gärna din elrullstol.

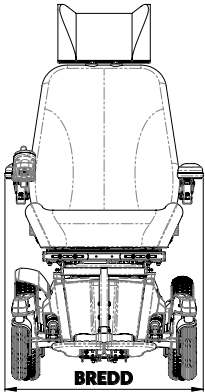
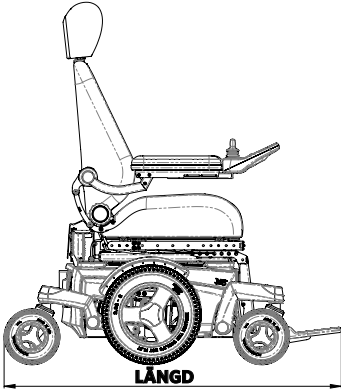
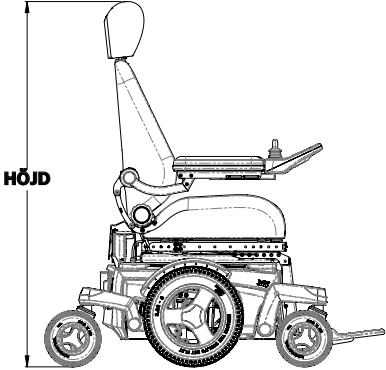
<p>Om basen är bredast, använd måtten i avsnitt 11.</p> <p>Om inte, vanligtvis är den bredaste punkten över armstöden.</p>	<p>Höj ryggstödet till den högsta vinkeln. Kör elrullstolen tills fotplattan precis vidrör väggen.</p> <p>Mät från väggen till den yttersta punkten.</p>	<p>Mät från golvet upp till toppen av huvudstödet. Glöm inte att du vid transport kan ta bort huvudstödet och justera ryggvinkeln för att minska måttet.</p>
		

Tekniska specifikationer

UK CA	Som tillverkare förklarar Magic Mobility att de eldrivna rullstolarna överensstämmer med UK Medical Device Förordning 2002.	CE	Som tillverkare försäkrar Magic Mobility att de eldrivna rullstolarna överensstämmer med förordningen om medicintekniska produkter (2017/745).
------------------	---	-----------	--

STANDARD	DEFINITION/BESKRIVNING	VIKT KROCKESTDOCKA (KG)					
		Magic 360	Frontier V6 AT och Urban	Frontier V6 C73	Frontier V4 RWD	Frontier V4 FWD	Extreme X8
EN 12182: 2012 Klass B	Hjälpmiddelsprodukter för personer med funktionshinder - Allmänna krav och provningsmetoder.	160	182	182	182	182	182
EN 12184: 2014 Klass B	Elrullstolar, skotrar och deras laddare - krav och testmetoder	160	182	182	182	182	182
EN 12182: 2012 Klass C	Hjälpmiddelsprodukter för personer med funktionshinder - Allmänna krav och provningsmetoder.	160	182	Ej tillämpligt	Ej tillämpligt	Ej tillämpligt	182
EN 12184: 2014 Klass C	Elrullstolar, skotrar och deras laddare - krav och testmetoder	160	182	Ej tillämpligt	Ej tillämpligt	Ej tillämpligt	182
ISO 7176-8: 2014	Krav och provningsmetoder för rullstolar. Statisk och dynamisk provning samt slagprov	160	182	155	182	182	182
ISO 7176-9: 2009	Klimattester för elrullstolar	Ej tillämpligt					
ISO 7176-14: 2008	Krav och provningsmetoder för kontrollsystem för elrullstolar	Ej tillämpligt					
ISO 7176-16: 2012	Kraven för resistens mot antändning av stoppade artiklar.	Ej tillämpligt					
ISO 7176-19: 2008	Elrullstolar - del 19: Rullstolar avsedda för användning i motorfordon:	102					

MODELL	MAXIMAL BRUKARVIKT (Ingen Lyft eller tilt monterad)	MAXIMAL BRUKARVIKT (Lyft eller tilt monterad)
Magic 360 – Klass B	160 kg *	160 kg *
Magic 360 – Klass C	160 kg *	160 kg * (Lyft ej tillgänglig)
Frontier V6 AT och Urban	182 kg *	155 kg *
Frontier V6 C73 (säljs inte i USA/EU)	182 kg *	155 kg *
Frontier V4 RWD	182 kg *	155 kg *
Frontier V4 FWD	182 kg *	155 kg *
Extreme X8	182 kg	155 kg

* Om ett dockningssystem är monterat är den maximala brukarvikten 136 kg

BESKRIVNING	SPECIFIKATIONER	
Max. batteridimensioner, (l x b x h)	Magic 360 och Frontier	260 x 172 x 210 mm
	Extreme X8	307 x 172 x 220 mm
Batterikapacitet* * Regionala variationer	Magic 360, Frontier och Extreme X8	70 Ah (C20)
	Extreme X8	90 Ah (C20)
Max. tillåten laddningsspänning	24 V	
Max. laddningsström	12 A (rms-värde)	
Typ av laddningskontakt	Styrenhet, manuell	
Isolering	Klass 2 dubbelisolerad	

Magic Mobility kan inte tillhandahålla tekniska specifikationer för icke-Magic Mobility-delar, och vi kan inte heller garantera prestanda enligt tabellen nedan. Om du inte hittar vad du behöver kan du kontakta din Hjälpmedelscentral eller auktoriserade Magic Mobility återförsäljare.

MAGIC 360



Modellbeteckning för testad elrullstol: Magic 360 med ellyft, eltilt, centralmonterat eldrivet benstöd och rehab-rygg med skuvningsreducering. Specifikationer för vissa vanliga alternativ ingår. Alla mätningar förutsätter ett sittedjup på 460x460 mm och standardryggstödshöjder. Eftersom varje elrullstol är specialbyggd; variationer i informationen nedan kan förväntas.

BESKRIVNING		MINST	HÖGST
Total längd chassi	Centermonterat benstöd	983 mm (fotplatta uppfälld)	1160 mm
	Centermonterat eldrivet benstöd	983 mm (fotplatta uppfälld)	1130 mm
	Swingaway benstöd	983 mm (benstöd borttagna)	1080 mm
	Swingaway eldrivna benstöd	983 mm (benstöd borttagna)	1125 mm
Minsta vändradie	Centermonterat benstöd	665 mm	
	Centermonterat eldrivet benstöd	640 mm	
	Swingaway benstöd	615 mm	
	Swingaway eldrivna benstöd	655 mm	
Total bredd chassi	Off-road hjul	660 mm	
	Crossoverhjul	635 mm	
	Urban hjul	610 mm	

OBS: Beroende på sittbredd kan armstöden vara bredare än basen

Sits till golvhöjd framtill utan dyna	Ellyft och eltilt	435 mm	735 mm
	Eltilt	435 mm	
	Fast sits	430 mm	
Total massa inklusive centermonterat eldrivet benstöd och rehab ryggstöd med antiskjuvning	Ellyft och eltilt	127 kg (utan batterier)	173 kg (med batterier)
	Eltilt	119 kg (utan batterier)	165 kg (med batterier)
	Fast sits	103 kg (utan batterier)	149 kg (med batterier)
Totala viktpåverkan: batterier (2 satser)		46 kg	
Transportvikt för den tyngsta delen (1 batteri)		23 kg	
Statisk stabilitet (KLASS B - värsta läget med lyft och tilt)	Nedförsbacke/ uppförsbacke/ i sidled	14°	
		9°	
		12°	
Statisk stabilitet (KLASS C - värsta läget med enbart tilt)	Nedförsbacke/ uppförsbacke/ i sidled	15°	
Dynamisk stabilitet i uppförslut (KLASS B)		6°	
Dynamisk stabilitet i uppförslut (KLASS C)		10°	
Energiförbrukning/Uppskattad räckvidd		35 km	

Följande aspekter har en negativ inverkan på räckvidden: hinder, ojämn terräng, körning i sluttningar, exponering för temperaturer under fryspunkten och frekvent användning av motordrivna sitsalternativ

Klättringskapacitet för hinder	100 mm
Min. bromsavstånd vid max. hastighet	1.8 m
Max. hastighet framåt	10 km/h
Markfrigång (chassi)	90 mm

FRONTIER V6 AT OCH URBAN



Modellbeteckning för testad elrullstol: Frontier V6 AT med ellyft, eltilt, centralmonterat benstöd och MPS ryggstöd. Specifikationer för vissa vanliga alternativ ingår. Alla mätningar förutsätter ett sittdjup på 460x460 mm och standardryggstödshöjder. Eftersom varje elrullstol är specialbyggd; variationer i informationen nedan kan förväntas.

BESKRIVNING		MIN.	HÖGST
Total längd chassi	Centermonterat benstöd	1050 mm (fotplatta uppfälld)	1165 mm
	Centermonterat eldrivet benstöd	1050 mm (fotplatta uppfälld)	1140 mm
	Swingaway benstöd	1050 mm (benstöd borttaget)	1165 mm
	Swingaway eldrivna benstöd	1050 mm (benstöd borttaget)	1235 mm
Minsta väन्द्रadie	Centermonterat benstöd/eldrivet benstöd	595 mm	
	Swingaway benstöd/eldrivet benstöd	640 mm	
Total bredd chassi	Off-road hjul	710 mm	
	Crossoverhjul	700 mm	
	Urban hjul	695 mm	
OBS: Beroende på sittbredd kan armstöden vara bredare än basen			
Sits till golvhöjd framtill utan dyna	Ellyft och eltilt	435 mm	735 mm
	Eltilt	435 mm	
	Fast sits	430 mm	
Total massa inklusive centermonterat eldrivet benstöd och rehab ryggstöd med antiskjuvning	Ellyft och eltilt	122 kg (inga batterier)	168 kg (med batterier)
	Eltilt	114 kg (inga batterier)	160 kg (med batterier)
	Fast sits	98 kg (inga batterier)	144 kg (med batterier)
Totala viktpåverkan: batterier (2 satser)		46 kg	
Transportvikt för den tyngsta delen (1 batteri)		23 kg	
Statisk stabilitet (värsta läget med lyft och tilt)	Nedförsbacke/uppförsbacke/i sidled	15°	
Dynamisk stabilitet uppför		10°	
Energiförbrukning/Uppskattad räckvidd		35 km	
Följande aspekter har en negativ inverkan på räckvidden: hinder, ojämn terräng, körning i sluttningar, exponering för temperaturer under fryspunkten och frekvent användning av motordrivna sitsalternativ			
Klättringskapacitet för hinder		120 mm	
Min. bromsavstånd vid max. hastighet		1.8 m	
Max. hastighet framåt		10 km/h	
Markfrigång (chassi)		90 mm	

FRONTIER V6 C73 (INTE TILLGÄNGLIGT I USA/EU)

Modellbeteckning för testad elrullstol: Frontier V6 C73 med ellyft, eltilt, centermonterat benstöd och rehab ryggstöd. Specifikationer för vissa vanliga alternativ ingår. Alla mätningar förutsätter ett sittdjup på 460x460 mm och standardryggstödshöjder. Eftersom varje elrullstol är specialbyggd; variationer i informationen nedan kan förväntas.

BESKRIVNING		MINST	HÖGST
Total längd chassi	Centermonterat benstöd	955 mm (fotplatta fälld)	1135 mm
	Centermonterat eldrivet benstöd	955 mm (fotplatta fälld)	1110 mm
	Swingaway benstöd	955 mm (benstöd borttaget)	1175 mm
	Swingaway eldrivet benstöd	955 mm (benstöd borttaget)	1175 mm
Minsta vändradie	Centermonterat benstöd/eldrivet benstöd	550 mm	
	Swingaway benstöd/eldrivet benstöd	615 mm	
Total bredd chassi	Urban hjul	655 mm	

OBS: Beroende på sittbredd kan armstöden vara bredare än basen

Sits till golvhöjd framtill utan dyna	Ellyft och eltilt	435 mm	735 mm
	Eltilt	435 mm	
	Fast sits	430 mm	
Total massa inklusive centermonterat eldrivet benstöd och rehab ryggstöd med antiskjuvning	Ellyft och eltilt	92 kg (inga batterier)	138 kg (med batterier)
	Eltilt	84 kg (inga batterier)	130 kg (med batterier)
	Fast sits	68 kg (inga batterier)	114 kg (med batterier)
Totala viktpåverkan: batterier (2 satser)		46 kg	
Transportvikt för den tyngsta delen (1 batteri)		23 kg	
Statisk stabilitet (värsta läget med lyft och tilt)	Nedförsbacke/uppförsbacke/ i sidled	10°	
Dynamisk stabilitet uppför		6°	
Energiförbrukning/Uppskattad räckvidd		35 km	

Följande aspekter har en negativ inverkan på räckvidden: hinder, ojämn terräng, körning i sluttningar, exponering för temperaturer under fryspunkten och frekvent användning av motordrivna sitsalternativ

Klättringskapacitet för hinder	70 mm
Min. bromsavstånd vid max. hastighet	1.8 m
Max. hastighet framåt	10 km/h
Markfrigång (chassi)	85 mm

FRONTIER V4 RWD



Modellbeteckning för testad elrullstol: Frontier V4 RWD med roller, ellyft, eltilt, centermonterat benstöd och MPS-ryggstöd. Specifikationer för vissa vanliga alternativ ingår. Alla mätningar förutsätter ett sittdjup på 460x460 mm och standardryggstödshöjder. Eftersom varje elrullstol är specialbyggd; variationer i informationen nedan kan förväntas.

BESKRIVNING		MINST	HÖGST
Total längd chassi	Centermonterat benstöd	1030 mm (fotplatta uppfälld)	1250 mm
	Centermonterat eldrivet benstöd	1060 mm (fotplatta uppfälld)	1245 mm
	Swingaway benstöd	930 mm (benstöd borttaget)	1210 mm
	Swingaway eldrivet benstöd	930 mm (benstöd borttaget)	1210 mm
Minsta väन्द्रadie	Centermonterat benstöd/eldrivet benstöd	940 mm	
	Swingaway benstöd/eldrivet benstöd	915 mm	
Total bredd chassi	Off-road hjul	710 mm	
	Crossoverhjul	700 mm	
	Urban hjul	640 mm	
OBS: Beroende på sittbredd kan armstöden vara bredare än basen			
Sits till golvhöjd framtill utan dyna	Ellyft och eltilt	435 mm	735 mm
	Eltilt	435 mm	
	Fast sits	430 mm	
Total massa inklusive centermonterat eldrivet benstöd och rehab ryggstöd med antiskjuvning	Ellyft och eltilt	123 kg (inga batterier)	169 kg (med batterier)
	Eltilt	115 kg (inga batterier)	161 kg (med batterier)
	Fast sits	99 kg (inga batterier)	145 kg (med batterier)
Totala viktpåverkan: batterier (2 satser)		46 kg	
Transportvikt för den tyngsta delen (1 batteri)		23 kg	
Statisk stabilitet (värsta läget med lyft och tilt)	Nedförsbacke/uppförsbacke/i sidled	10°	
Dynamisk stabilitet uppför		6°	
Energiförbrukning/Uppskattad räckvidd		35 km	
Följande aspekter har en negativ inverkan på räckvidden: hinder, ojämn terräng, körning i sluttningar, exponering för temperaturer under fryspunkten och frekvent användning av motordrivna sitsalternativ			
Klättringskapacitet för hinder		70 mm	
Min. bromsavstånd vid max. hastighet		1.9 m	
Max. hastighet framåt		10 km/h	
Markfrigång (chassi)		85 mm	

FRONTIER V4 FWD



Modellbeteckning för testad elrullstol: Frontier V4 FWD med ellyft, eltilt, centermonterat eldrivet benstöd och MPS ryggstöd. Specifikationer för vissa vanliga alternativ ingår. Alla mätningar förutsätter ett siddjup på 460x460 mm och standardryggstödshöjder. Eftersom varje elrullstol är specialbyggd; variationer i informationen nedan kan förväntas.

BESKRIVNING		MINST	HÖGST
Total längd chassi	Centermonterat benstöd	995 mm (fotplatta uppfälld)	1125 mm
	Centermonterat eldrivet benstöd	995 mm (fotplatta uppfälld)	1090 mm
	Swingaway benstöd	995 mm (benstöd borttaget)	1130 mm
	Swingaway eldrivet benstöd	995 mm (benstöd borttaget)	1130 mm
Minsta vändradie	Centermonterat benstöd/eldrivet benstöd	660 mm	
	Swingaway benstöd/eldrivet benstöd	660 mm	
Total bredd chassi	Off-road hjul	710 mm	
	Crossoverhjul	700 mm	
	Urban hjul	640 mm	
OBS: Beroende på sittbredd kan armstöden vara bredare än basen			
Sits till golvhöjd framtill utan dyna	Ellyft och eltilt	435 mm	735 mm
	Eltilt	435 mm	
	Fast sits	430 mm	
Total massa inklusive centermonterat eldrivet benstöd och rehab ryggstöd med antiskjuvning	Ellyft och eltilt	124 kg (inga batterier)	170 kg (med batterier)
	Eltilt	116 kg (inga batterier)	162 kg (med batterier)
	Med fast sits	100 kg (inga batterier)	146 kg (med batterier)
Totala viktpåverkan: batterier (2 satser)		46 kg	
Transportvikt för den tyngsta delen (1 batteri)		23 kg	
Statisk stabilitet (värsta läget med lyft och tilt)	Nedförsbacke/uppförsbacke/ i sidled	10°	
Dynamisk stabilitet uppför		6°	
Energiförbrukning/Uppskattad räckvidd		35 km	
Följande aspekter har en negativ inverkan på räckvidden: hinder, ojämn terräng, körning i sluttningar, exponering för temperaturer under fryspunkten och frekvent användning av motordrivna sitalternativ			
Klättringskapacitet för hinder		80 mm	
Min. bromsavstånd vid max. hastighet		1.9 m	
Max. hastighet framåt		10 km/h	
Markfrigång (chassi)		90 mm	

EXTREME X8

Modellbeteckning för testad elrullstol: Extreme X8 med ellyft, eltilt, centermonterat benstöd och Rehab ryggstöd. Specifikationer för vissa vanliga alternativ ingår. Alla mätningar förutsätter ett sittdjup på 460x460 mm och standardryggstödshöjder. Eftersom varje elrullstol är specialbyggd; variationer i informationen nedan kan förväntas.

BESKRIVNING		MINST	HÖGST
Total längd chassi	Centermonterat benstöd	1030 mm (fotplatta uppfälld)	1240 mm
	Centermonterat eldrivet benstöd	1030 mm (fotplatta uppfälld)	1225 mm
	Swingaway benstöd	1030 mm (benstöd borttaget)	1175 mm
	Swingaway eldrivet benstöd	1030 mm (benstöd borttaget)	1175 mm
Minsta vändradie	Centermonterat benstöd	1415 mm	
	Centermonterat eldrivet benstöd	1430 mm	
	Swingaway benstöd/eldrivet benstöd	1470 mm	
Total bredd chassi	Off-road hjul	700 mm	

OBS: Beroende på sittbredd kan armstöden vara bredare än basen

Sits till golvhöjd framtill utan dyna	Ellyft och eltilt	470 mm	770 mm
	Etilt	470 mm	
	Fast sits	465 mm	
Total massa inklusive centermonterat eldrivet benstöd och rehab ryggstöd med antiskjuvning	Ellyft och eltilt	122 kg (inga batterier)	168 kg (med 70 Ah-batterier)
	Etilt	114 kg (inga batterier)	160 kg (med 70 Ah-batterier)
	Fast sits	98 kg (inga batterier)	144 kg (med 70 Ah-batterier)

BESKRIVNING		70 AH	90 AH
Totala viktpåverkan: batterier (2 satser)		46 kg	52 kg
Transportvikt för den tyngsta delen (1 batteri)		23 kg	26 kg
Statisk stabilitet - (värsta läget med lyft och tilt)	Nedförsbacke/uppförsbacke/ i sidled	15°	
Dynamisk stabilitet uppför		10°	
Energiförbrukning/Uppskattad räckvidd		20-28 km	25-35 km

Följande aspekter har en negativ inverkan på räckvidden: hinder, ojämn terräng, körning i sluttningar, exponering för temperaturer under fryspunkten och frekvent användning av motordrivna sitsalternativ

Klättringskapacitet för hinder	120 mm
Min. bromsavstånd vid max. hastighet	1.7 m
Max. hastighet framåt	10 km/h
Markfrigång (chassi)	100 mm

ALLA MODELLER

Specifikationer för vissa vanliga alternativ ingår. Alla mätningar förutsätter ett sittdjup på 460x460 mm och standardryggstödshöjder. Eftersom varje elrullstol är specialbyggd; variationer i informationen nedan kan förväntas.

BESKRIVNING		MINST	HÖGST
Sitsplansvinkel	Lyft och tilt	0°	45°
	Endast tilt	0°	50°
	Fast sits	3°	3°
Effektiv sittbredd	MPS-sits/ryggstöd/huvudstöd	405 mm (16")	560 mm (22")
	Rehabsäte/ryggstöd/huvudstöd	305 mm (12")	560 mm (22")
Effektivt sittdjup	MPS-sits/ryggstöd/huvudstöd	405 mm (16")	560 mm (22")
	Rehabsäte/ryggstöd/huvudstöd	305 mm (12")	560 mm (22")
Ryggstödsvinkel	MPS-sits	90°	170°
	MPS-eldriven bakåtlutning/ recline	96°	150°
	Fasta kryckrör	90°	105°
	Manuella bakåtlutande hållare	90°	170°
	Eldrivna ryggrör	94°	160°
	Eldrivna glidryggrör	94°	155°
Ryggstödshöjd	MPS-sits (sitsdyna till övre delen av ryggdynan)	600 mm	700 mm
	Rehabsits (sitsdyna till toppen av hållarna)	560 mm	700 mm
Avstånd mellan benstöd och säte	Centermonterat benstöd	300 mm	390 mm
	Centermonterat eldrivet benstöd	300 mm	390 mm
	Swingaway benstöd	300 mm	390 mm
	Swingaway eldrivet benstöd	300 mm	390 mm
Avstånd mellan armstöd och säte	Med standardarmstöd	240 mm	390 mm
	Flexi armstöd	220 mm	390 mm
Ben till sittvinkel	Centermonterat benstöd	92°	110°
	Centermonterat eldrivet benstöd	92°	180°
	Swingaway benstöd (alla)	92°	180°

Magic Mobility
3 International Court
Scoresby, Vic 3179
Australia
Tel +61 (0)3 8791 5600
enquiries@magicmobility.com.au
www.magicmobility.com.au



Sunrise Medical Limited
Thorns Road
Brierley Hill
West Midlands, DY6 2LD
United Kingdom
Tel + (44) (0) 845 605 6688
Fax +(44) (0) 845 605 6689
Email: enquiries@sunmed.co.uk

UK **REP**



Sunrise Medical S.r.l.
Via Riva, 20 - Montale
29122 Piacenza
Italia
Tel +39 0523 573111
Fax +39 0523 570060
www.SunriseMedical.it

Sunrise Medical AG
Erlenauweg 17
CH-3110 Münsingen
Schweiz/Suisse/Svizzera
Fon +41 (0)31 958 3838
www.SunriseMedical.ch

CH **REP**



Sunrise Medical (US) LLC
2842 N Business Park Avenue
Fresno, CA 93727
United States of America
Tel +1 800 333 4000
Fax +1 800 300 7502
www.sunrisemedical.com

Sunrise Medical Canada Inc
237 Romina Drive
Unit 3 Concord, ON L4K 4V3
Canada
Tel + 1 800 263 3390
Fax + 1 800 561 5834
cscanada@sunmed.com
www.sunrisemedical.ca

Sunrise Medical AS
Delitoppen 3
1540 Vestby
Norge
Tel +47 66 96 38 00
Fax +47 66 96 38 80
post@sunrisemedical.no
www.sunrisemedical.no

Sunrise Medical GmbH
Kahlbachring 2-4
69254 Malsch/Heidelberg
Deutschland
Tel +49 (0) 7253/980-0
Fax +49 (0) 7253/980-222
www.SunriseMedical.de

EC **REP**



All Terrain Wheelchairs
Unit A1, Dawley Bank Workshops
Telford, Shropshire TF4 2BA
United Kingdom
Tel +44 (0) 1952 471 255
info@allterrainwheelchairs.co.uk
www.allterrainwheelchairs.co.uk

Sunrise Medical S.L.
Polígono Bakiola, 41
48498 Arrankudiaga - Vizcaya
España
Tel +34 (0) 902142434
Fax +34 (0) 946481575
www.SunriseMedical.es

Sunrise Medical Poland
Sp. z o.o.
ul. Elektronowa 6,
94-103 Łódź
Polska
Telefon + 48 42 275 83 38
Fax + 48 42 209 35 23
pl@sunrisemedical.de
www.Sunrise-Medical.pl

Sunrise Medical S.A.S
ZAC de la Vrillonnerie
17 Rue Mickaël Faraday
37170 Chambray-Lès-Tours
France
Tel + 33 (0) 247554400
www.sunrisemedical.fr

MEDICCO s.r.o.
H - Park, Heršpická 1013/11d,
625 00 Brno
Czech Republic
Tel +42 (0)547 250 955
Fax +42 (0)547 250 956
www.medicco.cz
info@medicco.cz
Bezplatná linka 800 900 809



Bauerfeind
Dolenjska cesta 242b
1000 Ljubljana
Slovenia
Tel +386 (0) 1 42 72 941
info@bauerfeind.si
www.bauerfeind.si

Healthcare 21
Unit 5, Westpoint Buildings
Westpoint Business Park
Ballincollig Cork
Ireland
Tel +44 (0) 1890 777 444
www.healthcare21.eu

Sunrise Medical AB
Neogatan 5
431 53 Mölndal
Sweden
Tel +46 (0)31 748 37 00
post@sunrisemedical.se
www.sunrisemedical.se

Middle East
international@sunrisemedical.de

Berner Oy
Hitsaajankatu 24,
00810 Helsinki
Finland
Tel +358 20 791 00
info@berner.fi
www.berner.fi

Sunrise Medical Japan Co., Ltd.
1-456 Maguchi, Kazo City, Saitama prefecture,
349-1145, Japan
Tel + 81 480 31 6480
www.sunrisemedical.jp

Wheel
47, Grigoriou Lampraki Str., GR
543 51 Thessaloniki
Greece
Tel +30 2310 900 443
info@wheel.gr
www.wheel.gr

Medifab
22 Detroit Drive
Rolleston 7675
New Zealand
Tel +64 3 307 9790
solutions@medifab.com
www.medifab.com

CE Mobility
67 Richard Road
Industria North
Maraisburgb, Gauteng
South Africa
Tel +010 593 2903
richard@cemobility.co.za
www.cemobility.co.za

Kappamed
9 Sveti Sedmochislenitsi Str.,
Lozenets 1421,
Sofia
Bulgaria
Tel +359877934377
info@kappamed.com
www.kappamed.com

Letmo SK, s.r.o.
Medeny Hamor 14602/5
Banska Bystrica
97401
Slovakia
info@letmo.sk
Tel +421800194984

Bauerfeind d.o.o.
Goleška 20, HR - 10020
Zagreb
Hrvatska
Tel +385/1 6542 855
info@bauerfeind.hr
www.bauerfeind.hr

